

2024/25  
Catalogue





Catalogue  
2024/25



Arbeitsplatz- und Drehstühle  
Sièges de travail



# Editorial



Thomas Schmeer

Aktives Sitzen, bewegtes Sitzen, 3D-Sitzen – für Viasit sind das nicht nur Buzzwords. Es ist unser Ehrgeiz, bei jedem unserer Bürostühle einen optimalen Mix aus attraktivem Design, Nachhaltigkeit, Wirtschaftlichkeit und Ergonomie zu schaffen. Es gibt verschiedene Wege zu diesem Ziel, und unsere Produktpalette spiegelt viele davon wider – vom „klassischen“ Bürodrehstuhl über verschiedene Steh- und Sitzgelegenheiten für den spontanen Einsatz, den Toleo mit seinem preisgekrönten Rückenlehnen-Konzept bis hin zum CoreChair und seiner revolutionären, patentierten Variante des 3D-Sitzens. Der neue CoreChair Elite (ab Seite 5) schickt sich an, diese Erfolgsgeschichte weiter zu schreiben.

Assise active, assise mobile et assise 3D ne sont pas des mots à la mode chez Viasit. Notre ambition est de créer, pour chacun de nos sièges de bureau, un mélange optimal de design, de durabilité, d'économie et d'ergonomie. Il existe différents chemins pour atteindre cet objectif et notre gamme de produits en reflète plusieurs – du siège de bureau « classique » aux diverses solutions assis/debout pour une utilisation spontanée ou encore Toleo avec son concept de dossier 3D primé et CoreChair avec sa variante révolutionnaire et brevetée d'assise 3D. Le nouveau CoreChair Elite (page 5) est prêt à poursuivre cette histoire à succès.

# **Inhalt**

## **Sommaire**

**Meet the Designer**  
Simon Schoßböck  
15

**Ultra Spring**  
31

**Klimafreundlich**  
Respectueux du climat  
49

**Showroom**  
Frankfurt  
67

**Ergonomie für alle**  
L'ergonomie pour tous  
70

**Fester Halt**  
Soutien ferme  
78

**Wir kümmern uns drum**  
Services  
87

**Contact**  
Contact  
96

**Impressum**  
Mentions légales  
98



CoreChair  
4-13



Toleo  
16-29



Scope  
32-41



Drumback  
42-47



Newback  
52-59



Impulse  
60-65



F1  
72-77



Kickster  
80-85



Toro  
88-91



Linea  
92-95



# CoreChair

Creator: Patrick Harrison

Starres Sitzen ist die Ursache für viele Beschwerden, die Büroarbeiter häufig plagen. Beim aktiven Sitzen mit dem CoreChair kann man sich wohl unterstützt frei bewegen. Der Körper behält die aufrechte Position durch ständige Mikrobewegungen bei und „trainiert“ so ohne bewusste Anstrengung im Sitzen den Bewegungsapparat. Das hat viele Vorteile für die Gesundheit, denn aktives Sitzen verbessert Durchblutung und Hydratation der Bandscheiben, mobilisiert die Gelenke und stärkt die stabilisierende Rumpfmuskulatur. Zehntausende zufriedene Benutzer und viele wissenschaftliche Studien belegen den positiven Effekt, den der CoreChair für die Gesundheit seiner Nutzer hat.

La position assise passive est à l'origine de nombreux maux dont souffrent les salariés. En revanche, lorsque l'on est assis activement sur un siège CoreChair, on peut bouger librement tout en étant bien soutenu. L'utilisateur maintient sa position assise droite grâce à des micro-mouvements constants, ce qui permet d'« entraîner » l'appareil locomoteur sans effort conscient. Les avantages pour la santé sont nombreux : la position assise active améliore la circulation sanguine, hydrate les disques intervertébraux, mobilise les articulations et renforce les muscles stabilisateurs du tronc. Des dizaines de milliers d'utilisateurs satisfaits et de nombreuses études scientifiques confirment l'effet positif de CoreChair sur la santé.

**.IGR** Institut  
für Gesundheit  
und Ergonomie



**BIFMA**

# Das CoreChair- Konzept

## Le concept CoreChair

Der clever ausgeformte Sitz des CoreChair hält das Becken des Benutzers in einer neutralen, aufrechten Position und sorgt für eine gleichmäßige, druckfreie Verteilung des Körpergewichts auf der Sitzfläche. Die niedrige Beckenstütze fördert die Vorwärtsrotation des Beckens. Gleichzeitig bleibt der restliche Körper ober- und unterhalb des Beckens frei beweglich. Die Bewegung wird unterstützt durch die um 14 Grad neig- und kippbare 3D-Mechanik. Der neue CoreChair Elite bietet zusätzliche eine Unterstützung des Oberkörpers.

La forme intelligemment conçue de l'assise de CoreChair maintient le bassin de l'utilisateur dans une position neutre et droite. De plus elle assure une répartition uniforme et sans pression du poids du corps sur toute la surface d'assise. Le support pelvien bas favorise la rotation du bassin vers l'avant. Dans le même temps, le reste du corps, au-dessus et au-dessous du bassin, reste libre de ses mouvements. Le mouvement est soutenu par le mécanisme 3D qui peut basculer et s'incliner jusqu'à 14°. Le nouveau CoreChair Elite offre un soutien supplémentaire pour le haut du corps.





# CoreChair Elite

*Höhenverstellbares Rückenpad*

Aileron dorsal réglable en hauteur



*Ellbogenauflage*

Support pour les coudes

*Beckenstütze*

Support pelvien galbé

*Bewegungswiderstand*

Tension de basculement



Der **CoreChair Elite** liefert eine Unterstützung des Rückens, bestehend aus Beckenstütze und beweglichem Rückenpad, die mit einem vertikalen Stab verbunden sind. Die Beweglichkeit von Sitz und Beckenstütze mit dem höhenverstellbaren Rückenpad ist harmonisch abgestimmt, so dass die Wirbelsäule sich

ungehindert drehen und strecken kann, während das Becken stets stabil gehalten wird. Zwei Verbreiterungen der Beckenstütze nehmen beim Zurücklehnen die Ellbogen sanft auf, aber sind beim aufrechten Sitzen nicht im Weg.



**CoreChair Elite** offre un soutien supplémentaire au niveau du dos. Il se compose d'un support pelvien galbé et d'un aileron dorsal mobile, reliés ensemble sur un support. La mobilité de l'assise et du support pelvien avec sa partie supérieure réglable en hauteur, sont harmonieusement adaptés, permettant à la

colonne vertébrale de tourner et de s'étirer sans entrave, tout en maintenant le bassin stable à tout moment. Le support pelvien galbé vient soutenir les coudes lorsque l'on s'incline en arrière, mais ne gêne pas en position assise droite.





# Optionen und Varianten

## Options et variantes



**CoreChair Classic**



**CoreChair Elite**

**CoreChair Light** und **CoreChair Classic** verfügen beide über die patentierte 3D-Mechanik. Beim Classic lässt sich zusätzlich der Bewegungswiderstand der Mechanik individuell von „leicht“ nach „schwer“ einstellen. Wenn Sie gern einen CoreChair möchten, in dem man sich auch bei Bedarf zurücklehnen kann, ist der **CoreChair Elite** die richtige Wahl.

**CoreChair Light et Classic** sont tous deux dotés du mécanisme 3D breveté. Sur le modèle Classic, il est possible de régler individuellement la tension de basculement de l'assise, alors que sur le modèle Light l'intensité du mouvement est pré-réglé au maximum. Si vous souhaitez un siège CoreChair sur lequel il est possible de s'adosser en cas de besoin, le **CoreChair Elite** est le bon choix.



**Formstrick**

Maille tricotée

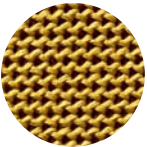

**Ocker**  
Jaune ocre

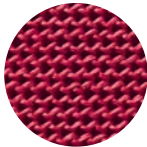

**Korallenrot**  
Rouge corail

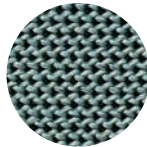

**Schilfgrün**  
Vert roseau

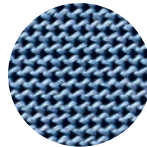

**Blaugrau**  
Bleu gris

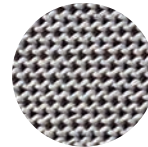

**Lehmgrau**  
Gris argile

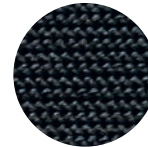

**Schwarz**  
Noir

**Kunstleder**

Vinyl



**Rot**  
Rouge

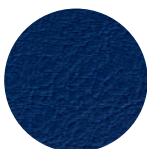

**Blau**  
Bleu



**Weiß**  
Blanc

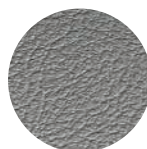

**Hellgrau**  
Gris clair

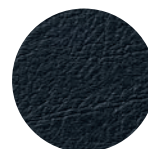

**Schwarz**  
Noir



## Meet the Designer



Simon Schoßböck

Um die Bewegungen der Wirbelsäule ergonomisch sinnvoll zu unterstützen, ist beim CoreChair Elite eine ausgefeilte Kinematik des Drehstuhlrückens notwendig. Simon hat diese Anforderung über einen einteiligen Rückenträger und eine reduzierte Formensprache gemeistert. „Dazu haben wir den klassischen Designprozess quasi auf den Kopf gestellt“, erklärt er. „Wir haben die zu erwartenden Verformungen der Materialien im Rechner simuliert, und die Ergebnisse dieser Berechnungen bildeten die Grundlage für die Gestaltung, aufbauend auf den notwendigen Querschnitten und Anbindungspunkten.“

Pour soutenir les mouvements de la colonne vertébrale de manière ergonomique, CoreChair Elite nécessite une cinématique sophistiquée du dossier. Simon a relevé le défi de réaliser ces multiples exigences via un support de dossier en une seule pièce au langage formel réduit. « Pour ce faire, nous avons pour ainsi dire renversé le processus de conception classique », explique-t-il. « Nous avons simulé sur ordinateur les distorsions attendues des matériaux, et les résultats de ces calculs ont servi de base à la conception, en s'appuyant sur les sections et les points d'attache nécessaires ».

# Schoßböck Design

GERMAN  
DESIGN  
AWARD  
GOLD  
2022



# Toleo

## Design: Martin Ballendat

Dass Toleo ein starker Charakter ist, verrät sein markanter Rückenlehnenträger auf den ersten Blick. Dieser hat eine zusätzliche tordierende Bewegungsdimension erhalten, die ein neues Kapitel beim Thema 3D-Sitzen aufschlägt. Mit dem Toleo schuf Martin Ballendat eine sowohl ergonomisch als auch wirtschaftlich maximal überzeugende Lösung im Geist der Zeit.

Le caractère marqué de Toleo est révélé au premier coup d'œil par son bras de dossier. Celui-ci permet un mouvement de torsion supplémentaire qui préfigure une nouvelle ère des sièges 3D. Avec Toleo, Martin Ballendat a créé une solution à la fois ergonomique et économiquement convaincante dans l'air du temps.



Erfüllt die Norm/Certifié  
DIN/EN 1335-1:2020 (Typ Ax)



# Mehr Bewegungsfreiheit!

La liberté du mouvement !



Der **Toleo** bietet – zusätzlich zur klassischen Synchronbewegung in Längsrichtung – eine Beweglichkeit nach links und rechts, dank des innovativen Rückenlehnenträgers aus Kunststoff-Verbundwerkstoff. Halt geben die gewölbte Rückenlehne und die optionale 4D-Nackensstütze. So genießen Sie in jeder Lage entspannte Bewegungsdynamik und Sitzkomfort.

**Toleo** offre – en plus du mouvement synchrone classique dans le sens longitudinal – une mobilité latérale (droite-gauche) grâce au bras de dossier novateur en matériau composite. Le dossier galbé et la tête 4D (en option) apportent un bon soutien et procurent dans toutes les positions un mouvement dynamique et un confort d'assise.



# Alles im Griff

Tout est sous contrôle

*Nackensstütze oder Kleiderbügel*

Tête ou cintre

*Integrierter Griff*

Poignée

*Armlehnen*

*2D, 3D, 4D, NPR*

Accoudoirs

*Lordosenstütze*

Soutien lombaire

*Option*



*Synchron-Mechanik (Toleo)*

*Autosynchron-Mechanik (Toleo Pro)*

Mécanisme synchrone (Toleo)

Mécanisme synchrone automatique (Toleo Pro)

# Das Projekt

## Le projet

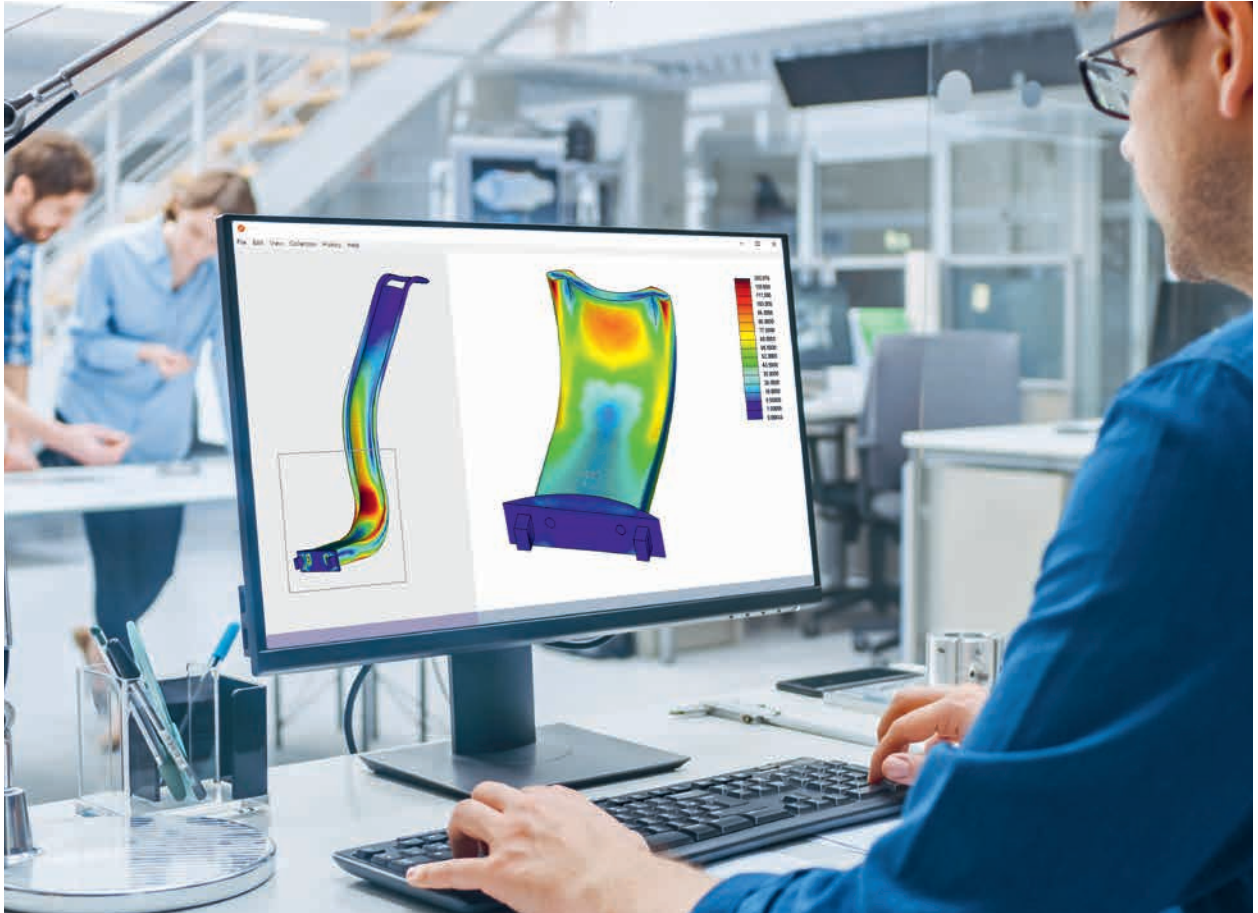

Am Anfang stand eine Idee: Ein ergonomischer Bürostuhl, der im Sitzen die seitliche Bewegung unterstützt, aber dafür keine zusätzlichen Konstruktionselemente wie etwa Federn oder mechanische Gelenke benötigt. Stattdessen hat Martin Ballendat dem Rückenlehnenträger eine zusätzliche Funktion gegeben. Obwohl noch selten zuvor eine so komplexe Gestaltungsaufgabe versucht wurde, brauchte das Projekt Toleo nur zwei Jahre von der ersten Design-Idee bis zum Serienprodukt.

Le point de départ pour la conception de Toleo était d'avoir un siège de bureau ergonomique permettant un mouvement latéral en position assise ... sans avoir besoin de produire de nouveaux éléments techniques. Au lieu de cela, Martin Ballendat a donné au bras du dossier une fonction supplémentaire. Il aura fallu seulement deux ans pour développer un siège d'une technicité aussi complexe.



### **Die Ästhetik des Toleo**

Die Kunst des Designers besteht darin, eine Fülle an Funktionen in eine überzeugende, stimmige Form zu bringen – etwa durch Bedienelemente, denen man ihre Funktion ansieht; eine charakteristische Rückenlehne, die von hinten als entscheidendes Know-how-Element erkennbar ist, und deren S-Form in der Seitenansicht ihre Beweglichkeit andeutet. Die zeitlose Ästhetik des **Toleo** macht sich auch im Wohnzimmer-Büro gut.

### **Le design de Toleo**

L'art du designer consiste à associer une forme convaincante et cohérente à une multitude de fonctions – par exemple, au moyen de commandes de réglages dont la fonction est évidente; un dossier caractéristique, reconnaissable comme un élément de savoir-faire, et dont la forme en S suggère sa mobilité. L'esthétique intemporelle de **Toleo** fait également bonne figure dans un salon utilisé également comme bureau.

# I like to move it, move it





Der Arbeitsplatzstuhl **Toleo Move** gibt Bewegungsfreiheit am Schreibtisch – und das gleich dreifach: Die Synchronmechanik und die torquierende (seitlich drehbare) Rückenlehne des „Standard-Toleo“ bekommen beim **Toleo Move** einen zuschaltbaren 3D-beweglichen Sitz dazu. So geht gesunder Sitzkomfort im Büro und Home Office.

Le siège de travail **Toleo Move** offre une grande liberté de mouvement au bureau, et ce, de trois manières différentes : Le mécanisme synchrone et le dossier à mouvement latéral du « Toleo standard » sont complétés par une assise mobile 3D. Cela favorise un confort d'assise sain au bureau et à la maison.



# Die Toleo-Familie

## La gamme Toleo



*Fußkreuz Kunststoff schwarz*  
Piétement synthétique, noir



*Kleiderbügel optional*  
Cintre en option



*Rückenlehnenhöhe*  
Hauteur du dossier

*Fußkreuz Kunststoff telegrau*  
Piétement synthétique, télegris



*Fußkreuz Alu schwarz*  
Piétement aluminium noir

*Auch als NPR*  
Version NPR disponible



*Fußkreuz Alu poliert*  
Piétement alu poli

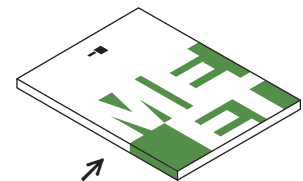

*Toleo Besucherstühle und  
Konferenzpartner*  
Visiteurs et sièges de conférence

# Farb- Empfehlungen

Recommandation de couleurs

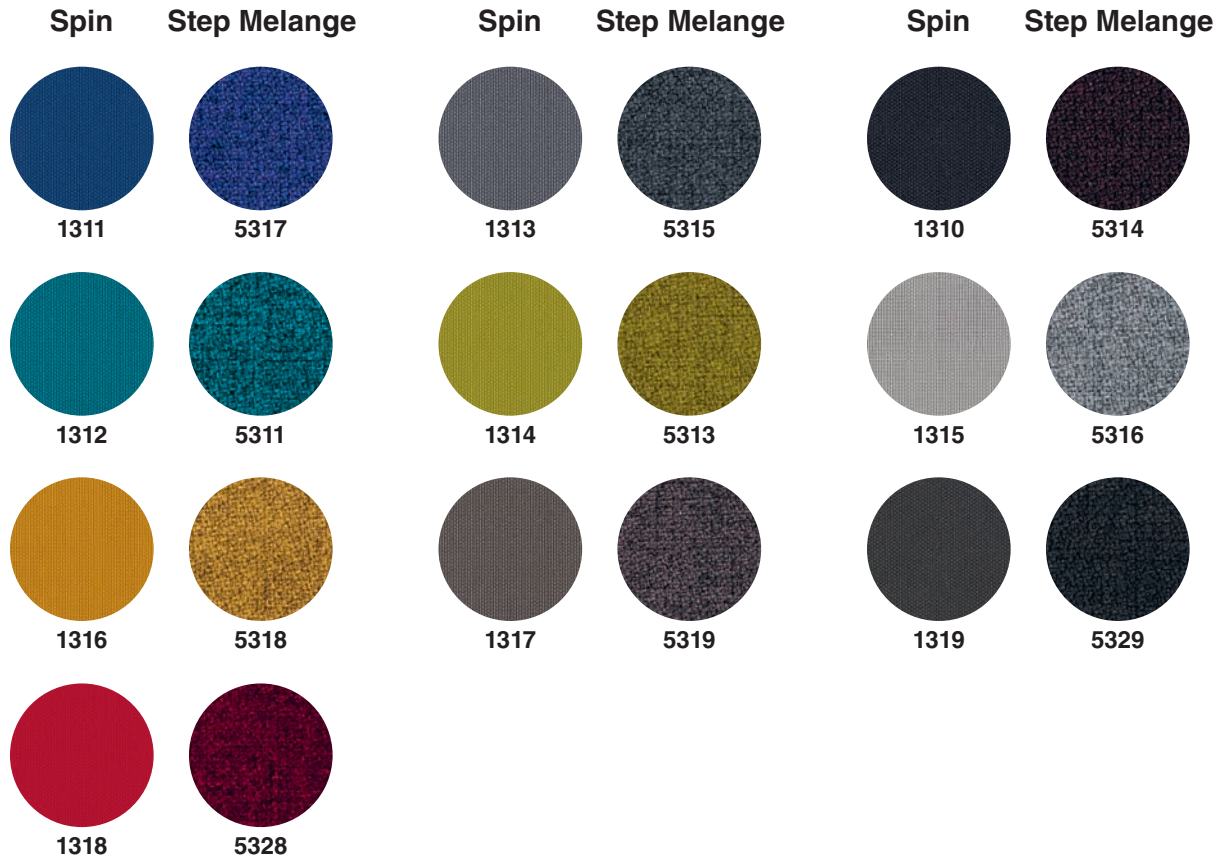

**Empfohlene Ton-in-Ton Stoffkombinationen für Toleo mit NetZRücken.** Zusätzliche Netzstoff-Optionen auf Anfrage. Weitere Bezugstoffe für Polstersitze und -rücken finden Sie in der „Viasit Collection“:

**Netzstoffe (Spin),** selbsttragendes, robustes Mesh-Gewebe (Trevira CS)

**Sitzbezüge (Step Melange),** eleganter und äußerst strapazierfähiger Zweitton-Mix (Trevira CS)

**Recommandation d'associations tissu & résille ton sur ton, pour Toleo dossier résille.** Sur demande: d'autres résilles en option. Pour les sièges à dossier capitonné, grand choix de tissus disponibles dans la « Collection Viasit ».

**Résille (Spin),** maille robuste peu déformable (Trevira CS)

**Tissu pour assise (Step Melange),** tissu double ton très résistant (Trevira CS)

*Lordosestütze*  
Soutien lombaire



# Bequem gestützt

Un soutien confortable



Viasit bietet noch mehr Komfort und Ergonomie für das Sitzen am Arbeitsplatz und hat die Grundidee der Boxspring-Betten auf den Sitz des Bürostuhls übertragen.

Heraus kam Ultra Spring – sein Clou: Wohl geborgen in Formschaum ermöglichen im Innern des Sitzpolsters 56 Taschenfederkerne ein besonders komfortables und weich gestütztes Sitzgefühl mit zahlreichen positiven Eigenschaften.

Afin d'offrir encore plus de confort et d'ergonomie Viasit a appliqué l'idée du sommier tapisserie à l'assise des sièges de travail.

Le résultat: l'assise Ultra Spring avec ses 56 ressorts ensachés enfouis dans la mousse à mémoire de forme du coussin d'assise. La position assise au travail devient alors particulièrement confortable et soutenue.



- Hohe Anpassungsfähigkeit an den Körper
- Beste Gewichts- und Druckverteilung
- Hohe Punktlastigkeit
- Hoher Sitzkomfort
- Entspannte Sitzposition
- Tolles Sitzklima und beste Hygieneeigenschaften durch verbesserte Klimaregulierung

Das neue Feature ist als preisgünstige Komfort-Option für verschiedene Viasit-Arbeitsplatzstuhl-Serien erhältlich.

- Grande adaptabilité
- Répartition uniforme des points de pression sur l'assise
- Grande élasticité ponctuelle
- Grand confort d'assise
- Position assise détendue
- Excellentes propriétés d'hygiène

Cette nouvelle fonctionnalité est disponible en tant qu'option pour divers sièges de travail Viasit, tout en restant à un prix attractif.



# Scope

## Design: Martin Ballendat

Elegante Bewegungsfreiheit mit dem Scope. Zu langes Stillsitzen ist nicht gut für den Körper. Lassen Sie die Muskeln spielen! Das patentierte „Pendolo“-Konzept des Scope ermöglicht es, beim Sitzen die Rückenlehne zusätzlich auch nach links und rechts um die vertikale Achse zu drehen. So erlaubt der Scope eine harmonische, abgestimmte Bewegung in drei Dimensionen, was die Rücken- und Beckenmuskulatur beim Sitzen auf angenehme Weise aktiviert. Diese Dynamik sieht man dem Scope mit seinen eleganten Aluminium-Komponenten und den Leder-Applikationen auf Anhieb an.

Scope: la liberté de mouvement en toute élégance! Rester assis trop longtemps n'est pas bon pour le corps. Laissez vos muscles faire le travail! Le concept breveté « Pendolo » avec une torsion gauche/droite du dossier accompagne les mouvements latéraux de l'utilisateur. De cette manière, Scope permet un mouvement en trois dimensions, harmonieux et coordonné, qui active les muscles du dos et du bassin. Le dynamisme du siège Scope est immédiatement visible grâce à son élégante structure en aluminium et le passe-poil en cuir de l'assise.







# Mattschwarz

## Noir mat

Der Chefsessel **Scope** ist in punkto ergonomischer Ausstattung über jeden Zweifel erhaben. Und liegt im Trend: Denn seine tragenden Elemente aus Aluminium machen ihn trotz der komfortablen Maße leicht und dabei sehr stabil, und Aluminium ist dank seiner 100%igen Recycling-Quote auch ein besonders nachhaltiges Material. Nun gibt es den **Scope** auch mit Aluminiumteilen in edlem Mattschwarz. Das verleiht ihm eine Anmutung von luxuriöser Eleganz, bei unverändert hervorragenden Komfort- und Umwelteigenschaften.

En matière d'ergonomie, le fauteuil de direction **Scope** est irréprochable. Et il est très tendance : ses éléments porteurs en aluminium le rendent léger et très stable malgré ses dimensions confortables, et l'aluminium est un matériau particulièrement durable grâce à son taux de recyclage de 100%. **Scope** est maintenant disponible avec des éléments en aluminium noir mat. Cela lui donne une élégance luxueuse, tout en conservant d'excellentes propriétés en matière de confort et d'environnement.



# Mehr Komfort per Icon

Réglages faciles grâce à des icones

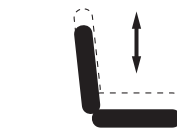

*Sitzhöhe*

Hauteur d'assise



*Sitztiefe*

Translation d'assise



*Rückenlehne neigen*

Inclinaison du dossier

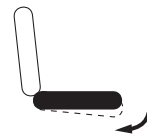

*Sitzfläche neigen*

Inclinaison d'assise

Die Bedien-Icons weisen den Weg: Die vielen Funktionen des Scope erschließen sich intuitiv und sorgen für ein ergonomisches Komfort-Erlebnis. Übrigens gibt es für den Scope zahlreiches Zubehör, und ein umfassendes Programm von Besucher- und Konferenzstühlen im selben edlen Look.

Des icônes de réglage indiquent le chemin à suivre : les nombreuses fonctions de Scope sont accessibles de manière intuitive et assurent un confort ergonomique. La gamme Scope propose de nombreux accessoires ainsi qu'un grand choix de sièges visiteurs et de conférence.



Bedienungsanleitungen und Videos finden Sie online unter [www.viasit.com](http://www.viasit.com).

Modes d'emploi et vidéos disponibles en ligne [www.viasit.com](http://www.viasit.com).

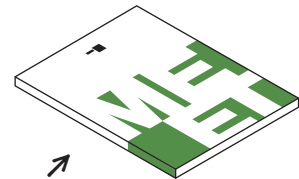

*Scope Besucherstühle und Konferenzpartner in MEET*

Visiteurs et sièges de conférence **Scope** à retrouver dans le catalogue **MEET**

# Scope in Farbe

## Scope, couleurs

### Netzrücken: Empfohlene Netzstoffe

Recommandations de résilles pour le dossier

#### Mesh

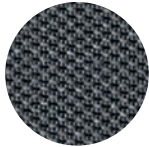

7304

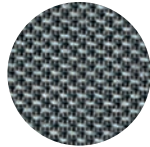

7305



7306

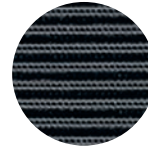

7502

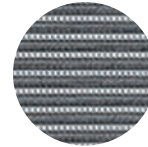

7502

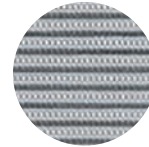

7500

#### Rib Mesh

#### Harlequin

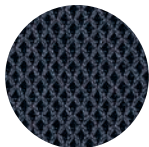

7260

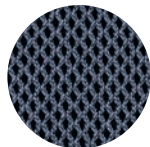

7266

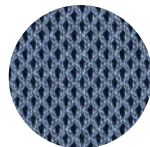

7276

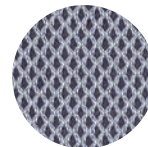

7263



7271

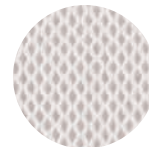

7269

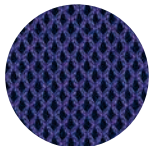

7262

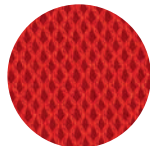

7261

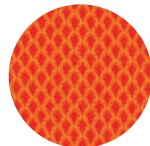

7275

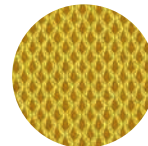

7264

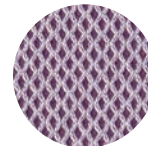

7274

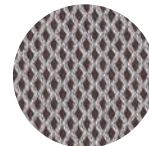

7270

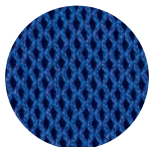

7265

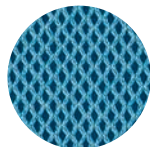

7267

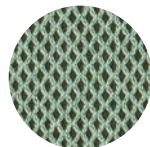

7272

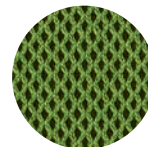

7273

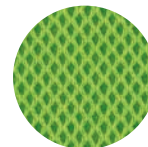

7268

#### Fußkreuze

Piètements



**Alu, poliert**  
Aluminium poli

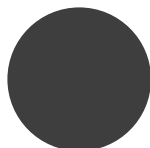

**Schwarz**  
Noir



*Seitenboden immer in schwarzem Leder*  
Passepoil toujours en cuir noir



# Drumback

**Design: Martin Ballendat**

Der Drumback verbindet die Vorzüge von Polster- und NetZRückenstühlen. Der Bezugsstoff wird – ähnlich wie bei einem Trommelfell – über ein Rückenteil aus Polypropylen gespannt. Dadurch erhält man den luftigen Sitzkomfort eines NetZRückens in Verbindung mit der Stabilität einer durchgängigen Rückenschale. Das einzigartige Design von Martin Ballendat reduziert auch die Anzahl der im Herstellungsprozess benötigten Bauteile. So werden potenziell mehrere hundert Tonnen Polsterschaum pro Jahr eingespart – ohne Kompromisse bei Sitzkomfort und Ergonomie.

Drumback, le siège de travail au dossier hybride. Il associe ingénieusement les avantages d'un dossier capitonné et d'un dossier en maille tendue. L'idée était de tendre une résille – tel un tambour – sur le cadre d'une coque en polypropylène. Ainsi on obtient le confort et la souplesse d'un dossier en maille tendue avec la stabilité d'un dossier capitonné. La conception unique de ce dossier à effet coussin d'air par Martin Ballendat, réduit également le nombre de composants nécessaires au process de fabrication. Cela permet d'économiser potentiellement plusieurs centaines de tonnes de mousse de rembourrage par an, sans compromettre le confort et l'ergonomie des sièges.





Logistik-Unternehmen, Kolumbien



IKK Südwest Saarbrücken



Cube, Deutsche Bahn Berlin

# Breites Spektrum

## Une large gamme

Die **Drumback**-Serie umfasst professionelle Sitz-Lösungen für verschiedene Anwendungsbereiche. Neben dem Bürodrehstuhl für den normalen Arbeitsplatz bietet die Serie **Drumback** auch Speziallösungen im gleichen Look, wie z. B. erhöhte Counter-Stühle, formal basierend auf dem Büro- oder dem Konferenzstuhl, sowie eine NPR-Variante, die dank erweiterter Verstellwege für besonders kleine und besonders große Personen geeignet ist und sich besonders für geteilte Arbeitsplätze (Schichtbetrieb im Call Center) anbietet.

La gamme **Drumback** est particulièrement étendue et repose sur un même concept fort de design. Outre le siège de travail, elle propose différents types de sièges visiteurs, un siège pivotant de conférence et même un siège haut pour le bar. Une version NPR du siège de travail s'adresse aux personnes de particulièrement petites et grandes tailles grâce à une course de réglages étendue. C'est la solution d'assise idéale pour les postes de travail partagé.



*Arbeitsplatzstuhl*  
Siège de travail

*Konferenz-Counter*  
Siège conférence haut

*Arbeitsplatz-Counter*  
Siège de travail haut

*NPR-Stuhl*  
Siège de travail NPR

# Konfigurator

## Configurateur



Mit unserem einfach zu bedienenden Konfigurator planen Sie unsere Drehstühle einfach, schnell und online. Welches Zubehör brauche ich, welche Farben möchte ich und wie verändert das den Look des Produkts? Einfach ausprobieren, und mit dem Tablet virtuell an den vorgesehenen Platz stellen. So können Sie sich vorab ein Bild machen, wie er sich in die Umgebung einfügt.

Grâce à notre configurateur d'utilisation intuitive, vous pourrez rapidement créer et visualiser vos sièges en ligne. Quels accessoires existe-t-il, quelles sont les couleurs proposées et comment cela change-t-il l'aspect de votre produit ? Il suffit d'essayer ! Vous pourrez ainsi vous faire une idée de votre futur siège et de la manière dont il s'intégrera dans votre environnement.



*Einfach scannen  
und konfigurieren*



*Scannez puis  
configurez*





# Klimafreundlich sitzen

Des sièges respectueux du climat



Beim **Drumback-Modell Creation** erreichen wir eine ausgeglichene CO<sub>2</sub>-Bilanz, indem wir aus dem Drumback-Katalog immer die ökologisch beste Ausstattungsvariante – z. B. für den Rücken und das Fußkreuz – ausgewählt haben, und als Ausgleich für den unvermeidlichen Rest an CO<sub>2</sub>-Ausstoß Klimaprojekte unterstützen.

Die Bezugstoffe „Tale“ und „Tonal“ überzeugen nicht nur durch ihre hervorragenden Gebrauchseigenschaften, Haptik und einen wohnlichen Look, sondern auch in punkto Nachhaltigkeit. Sie bestehen aus recyceltem PET-Abfall, wie zum Beispiel Plastikflaschen.

Avec le modèle **Drumback Creation**, nous parvenons à un bilan CO<sub>2</sub> équilibré en choisissant toujours la composante la plus écologique de la gamme Drumback – par exemple le dossier et le piétement – et en soutenant des projets climatiques pour compenser les inévitables émissions de CO<sub>2</sub> résiduelles.

Les tissus de revêtement « Tale » et « Tonal » de Gabriel convainquent non seulement par leurs excellentes propriétés d'utilisation, leur toucher soyeux et leur aspect chaleureux, mais aussi par leur durabilité. Ils sont fabriqués à partir de déchets PET recyclés, telles des bouteilles en plastique.

# Schritt für Schritt

## Pas à pas

In den letzten Jahren haben wir den CO<sub>2</sub>-Footprint unserer Produkte erheblich gesenkt, und die Recyclingquoten erhöht. Aber wir machen weiter! Der technische Fortschritt erlaubt es, dass wir die Rückenlehnen der Drumback Arbeitsplatzstühle ab Ende 2024 serienmäßig mit Rückenschalen aus 100 % post-consumer-recyceltem Kunststoff ausstatten, also aus Kunststoffen, die bereits von Verbrauchern genutzt und anschließend weggeworfen wurden. Mit dieser Maßnahme können wir die CO<sub>2</sub>-Belastung um rund 10 Tonnen pro Jahr reduzieren, helfen bei der Verringerung von Deponieabfällen, und schließen Produktkreisläufe.

Ces dernières années, nous avons considérablement réduit l'empreinte carbone de nos produits et augmenté leurs taux de recyclage. Mais nous allons encore plus loin ! Les progrès techniques nous permettent d'équiper en série, à partir de fin 2024, les dossiers des sièges de travail Drumback de coques en plastique 100 % recyclé post-consommation, c'est-à-dire en plastique déjà utilisé puis jeté par les consommateurs. Cette mesure nous permet de réduire les émissions de CO<sub>2</sub> d'environ 10 tonnes par an, de contribuer à la réduction des déchets dans les décharges et de fermer le cycle de vie des produits.





# Newback

## Design: Martin Ballendat

Minimize to the max: Der Newback ist stolz darauf, eng mit dem vielfach prämierten Viasit-Modell „Drumback“ verwandt zu sein. Sein Markenzeichen ist sein filigraner, organisch geschwungener, dabei sehr belastbarer Rahmen. Er umreift die Rückenlehne, und leitet souverän in die optionale Nackenstütze über. Beim Newback hat Martin Ballendat die Kunst des Weglassens auf die Spitze getrieben. Übrig blieb die Form für die reine Funktion: Ein ergonomischer, nachhaltiger Drehstuhl, der fantastisch aussieht und die Schreibtischarbeit Tag für Tag zum Vergnügen macht.

Minimiser au maximum : Newback est étroitement lié au modèle multi-récompensé « Drumback » de Viasit. Son cadre filigrane, courbé organiquement et très résistant lui permet d'être reconnu facilement. Il maintient parfaitement le dos et dispose d'un appui-tête en option. Pour la création du modèle Newback, Martin Ballendat a poussé l'art de l'omission à l'extrême : il n'a gardé qu'une forme pour remplir une fonction. Newback, le fauteuil de travail ergonomique et durable.



# In guter Gesellschaft

En bonne compagnie



Zum Newback passen die Besucher- und Konferenzstühle der Serie Drumback perfekt, denn sie basieren auf demselben Design-Konzept. Kombinieren Sie Drumback und Newback nach Belieben und genießen Sie noch mehr Gestaltungsmöglichkeiten für Objektmöblierungen aus einem Guss. Erfahren Sie mehr unter [www.viasit.com](http://www.viasit.com).

Les sièges visiteurs et de conférence de la gamme Drumback s'associent parfaitement au siège Newback, car ils partagent le même concept de design. Combinez Drumback et Newback comme vous le souhaitez et profitez d'encore plus d'options de conception. Pour en savoir plus, consultez le site [www.viasit.com](http://www.viasit.com).

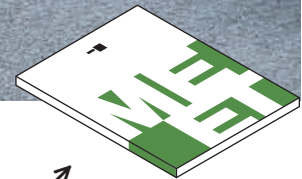

*Drumback Besucherstühle  
und Konferenzpartner in  
unserem MEET Katalog*

Visiteurs et sièges de conférence  
**Drumback** à retrouver dans le  
catalogue **MEET**

# Ausstattungsmerkmale

## Elements de confort

Interaktive Bedienungsanleitungen und Videos finden Sie online bei [www.viasit.com](http://www.viasit.com).

Modes d'emploi interactifs et vidéos en ligne sur [www.viasit.com](http://www.viasit.com).

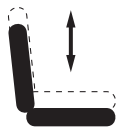

*Sitzhöhe*

Hauteur d'assise



*Sitztiefe*

Translation d'assise



*Rückenneigung*

Inclinaison du dossier

*Kopfstütze verstellbar*

Tête ajustable



*Lordosenstütze*

Soutien lombaire



ultraspring

Option

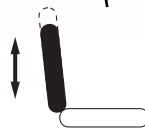

*Rückenlehnenhöhe*

Hauteur du dossier

# Farben und Stoffe

## Couleurs et tissus

Bei **Drumback** und **Newback** empfiehlt Viasit Harlequin- und Runner-Stoffe für die NetZRückenbezüge. Für den Sitzbezug stehen Ihnen – neben Harlequin und Runner – alle Möglichkeiten der Viasit Collection offen.

Pour les dossiers de Drumback et Newback, vous avez le choix entre les résilles Harlequin et Runner. L'assise peut être en résille assortie mais vous pouvez également choisir parmi tous les tissus disponibles de la collection Viasit.

### Harlequin

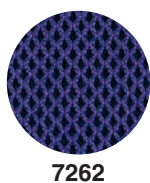

### Runner





Halle4 Coworking Space, Saarbrücken

**Fußkreuze**  
Piétements

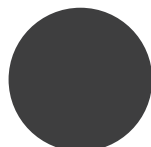

**Kunststoff schwarz**  
Synthétique noir



**Telegrau**  
Télégris



**Alu, poliert**  
Alu poli

**Kunststoffteile**  
Pièces synthétiques

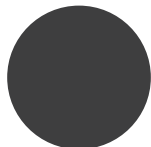

**Schwarz**  
Noir



**Telegrau**  
Télégris



# Impulse

## Design: Ralf Umland

Der Impulse bietet zeitloses, unaufgeregtes Design und gute Technik für eine lange Lebensdauer. Das ist ergonomisches Sitzen für Menschen mit Herz und Verstand. Dank seiner Synchronmechanik, passt sich der Widerstand der Rückenlehne einfach an das Körpergewicht an, und man sitzt immer gut eingebettet und dynamisch. Alle weiteren Ergonomiefunktionen erschließen sich intuitiv dank leicht verständlicher Icons. Der Impulse ist LEVEL-zertifiziert für Nachhaltigkeit. Gönnen Sie Ihrer Arbeit einen neuen Impuls!

Le siège de travail Impulse offre un design intemporel, avec une technologie solide pour une durée de vie optimisée. Grâce à son mécanisme synchrone avec un réglage de la tension du dossier adaptée au poids de l'utilisateur, vous êtes toujours assis de manière équilibrée et dynamique. Toutes les autres fonctions ergonomiques sont accessibles de manière intuitive grâce à des manettes dotées d'icônes faciles à comprendre. Impulse est certifiée LEVEL pour la durabilité. Donnez une nouvelle impulsion à votre travail !



# Ihre Wahl

## Choisissez

*Kopfstütze gepolstert oder Netz*  
Têteière capitonnée ou résille

*Schmale Kopfstütze, Netzstoff*  
Têteière PM, résille

*Lordosestütze verstellbar*  
Pad lombaire ajustable



*Lordosestütze*  
Soutien lombaire

Stellen Sie sich aus dem Impulse-Grundmodell, das mit gepolsterter Rückenlehne oder NetZRücken erhältlich ist, mit Hilfe vieler Optionen Ihren individuellen Arbeitsplatzstuhl zusammen: Schiebesitz, Sitzneigeautomatik, Lumbalstütze, eine Nackenstütze oder verschiedene Armlehnen-Varianten stehen zur Wahl. Ob Sie sich für die komfortable, reich gepolsterte Rückenvariante oder den luftig-schicken NetZRücken entscheiden – immer sitzen Sie bequem und ergonomisch, zum Beispiel dank der integrierten Synchronautomatik mit Schnellverstellung. Der NetZRückenstuhl ist mit schwarzen oder telegrauen Kunststoffteilen erhältlich.

Composez le siège adapté à vos besoins grâce à de nombreuses options: au modèle avec dossier capitonné ou résille, vous pouvez ajouter une translation d'assise, une inclinaison d'assise dynamique, un soutien lombaire, une têteière ou différents types d'accoudoirs. Que vous choisissiez la version d'Impulse au dossier confortable et richement capitonné ou celle en résille à l'allure légère et chic, votre assise restera toujours confortable et ergonomique, notamment grâce au système synchrone automatique à réglage rapide. Impulse dossier résille est disponible avec des pièces synthétiques noires ou télégrises.



↑  
*Impulse Besucherstühle  
finden Sie in MEET*

Visiteurs **Impulse** à retrouver  
dans le catalogue **MEET**

# Farben und Stoffe

## Couleurs et tissus

### Runner



5293



5291

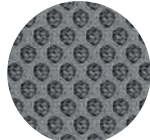

5290



5292



5294



5295



5297

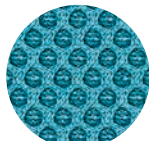

5296

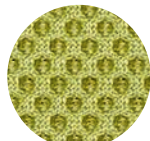

5298

### Fußkreuze / Piétements



**Alu, poliert**  
Alu poli

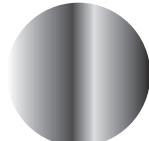

**Alu, silberfarbig**  
Alu gris



**Kunststoff schwarz**  
Synthétique noir



**Telegrau**  
Télégris

### Kunststoffteile / Pièces synthétiques

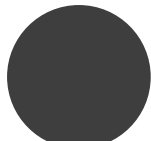

**Schwarz**  
Noir



**Telegrau**  
Télégris



# Showroom Frankfurt



Viasit Bürositzmöbel GmbH  
Hanauer Landstraße 186  
60314 Frankfurt a. M.  
frankfurt@viasit.com  
Tel. +49 (0) 16329081 15





Frankfurt nennt man „Bankfurt“ oder „Mainhattan“; und jetzt auch „Viasity“. Der Frankfurter Showroom von Viasit liegt auf dem Gelände der ehemaligen Union Brauerei an der Hanauer Landstraße. Dieses Gewerbegebiet in Frankfurt Ostend entwickelt sich gerade zu einer der interessantesten Standorte in Frankfurt. Erleben sie dort die praxistauglichen Lösungen für Arbeitsplätze, Lounge-Zonen und Möbelsysteme.

Francfort est appelée « Banquefort » ou « Mainhattan », et maintenant aussi « Viasity ». Le showroom de Viasit à Francfort est situé sur le site de l'ancienne brasserie Union, dans la Hanauer Landstraße. Cette zone commerciale de Francfort-Ostende est en train de devenir l'un des sites les plus dynamiques de Francfort. Découvrez-y les solutions pratiques pour les postes de travail, les zones de détente et les systèmes d'ameublement.



Cube, Deutsche Bahn Berlin

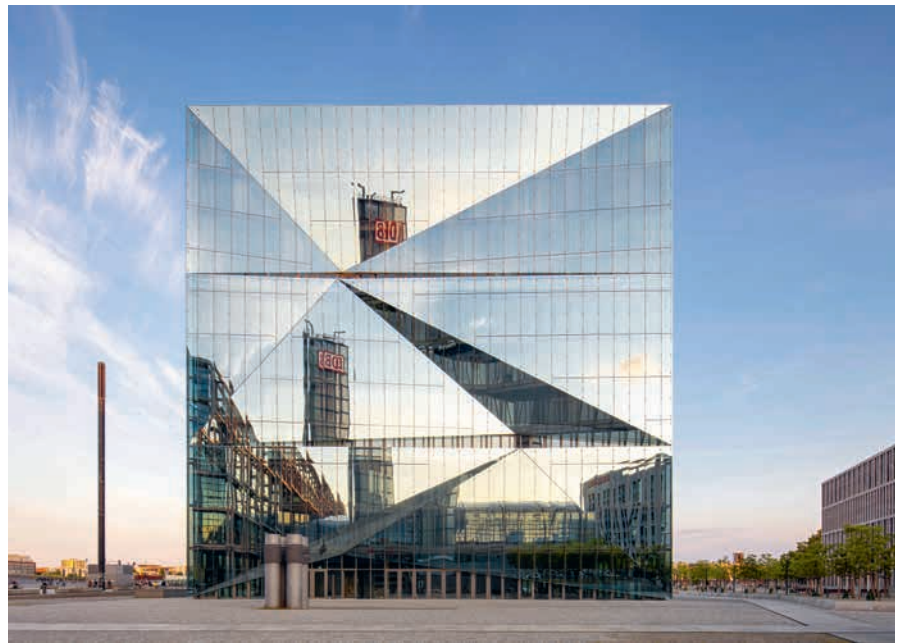

# Nachhaltig

## Durabilit 

Nachhaltiges Wirtschaften ist weit mehr als ein Zeitgeist-Thema. Unternehmen wie die Deutsche Bahn  bernehmen Verantwortung und leben vor, wie es im Bereich B uroausstattung konsequent umgesetzt werden kann: CUBE in Berlin ist das markante Geb ude mit Glasfassade, direkt gegen ber dem Hauptbahnhof. Dort sind fast alle Einrichtungsgegenst nde upgecycelt oder refurbished – Schr nke, Tische, Teppiche. Und Sofas wie B urost hle von Viasit sind mit dem Bezugstoff „Oceanic“ von Camira versehen, der zu 100 % aus recyceltem Plastikm ll aus dem Meer hergestellt ist.

L'economie durable est un sujet actuel important. Des entreprises comme la Deutsche Bahn assument leur responsabilit  et montrent son application dans le domaine des  quipements de bureau : CUBE   Berlin est un b timent au design fort avec une fa ade en verre, directement en face de la gare principale. Presque tous les  quipements, des armoires aux tapis, sont recycl s ou remis   neuf. Et le mobilier lounge et les si ges de travail Viasit ont  t  rev tus du tissu « Oceanic » de Camira, qui est compos    100 % de d chets plastiques recycl s provenant de la mer.



# Ergonomie für alle

L'ergonomie pour tous



## **NPR 1813 ist eine Praxisrichtlinie des niederländischen Normungsinstituts NEN.**

Sie enthält Maßstäbe für die ergonomische Ausstattung von Büroarbeitsplätzen. Anthropometrische Untersuchungen haben ergeben, dass in den Niederlanden die Körpermaße der Arbeitnehmer besonders stark variieren.

Die Anforderungen von NPR 1813 gehen deshalb weit über die Bestimmungen der entsprechenden europäischen Norm EN 1335 hinaus, um Menschen unterschiedlichsten Größen und Maßen gesundes Arbeiten zu ermöglichen.

Speziell für Bürostühle bedeutet NPR: Bauteile wie Sitz und Rückenlehne müssen größer ausgelegt sein. Vor allem aber müssen die Verstellwege für die Sitzhöhe (Gasfeder), Sitztiefe, die Armlehnen (in vier Dimensionen), sowie für die Neigung und Höhe der Rückenlehne wesentlich größer sein.

Viasit bietet seit vielen Jahren Stühle entsprechend der NPR 1813 an – auch außerhalb der Niederlande. Denn wir finden, dass alle Menschen ein Recht auf bequemes und gesundes Sitzen haben und von den Vorzügen der NPR-Empfehlung profitieren sollten.

**La norme NPR 1813 est un guide de pratiques de l'institut de normalisation néerlandais NEN.** Il contient des normes pour la conception ergonomique des lieux de travail. Des études anthropométriques ont montré que les dimensions corporelles des salariés aux Pays-Bas sont particulièrement variables.

Les exigences de la norme NPR 1813 vont bien au-delà des dispositions de la norme européenne correspondante EN 1335 pour permettre à des personnes de tailles et de poids différents de travailler sainement.

Pour les sièges de bureau, la norme NPR signifie des plages de réglages élargies. La hauteur (vérin), la profondeur, les accoudoirs (en quatre dimensions), ainsi que l'inclinaison et la hauteur du dossier, doivent être nettement plus importantes.

Depuis de nombreuses années, Viasit propose des sièges de travail conformes à la norme NPR 1813, y compris en dehors des Pays-Bas. Nous pensons que chacun a droit à une assise confortable et saine.



Scope  
32



Toleo  
16



Drumback  
42



Newback  
54



Impulse  
61



F1  
73



Linea  
93



# F1

## Design: Rainer Bachschmid

Dynamik für mehr Flexibilität – F1 bietet ausgereifte Technik, Langlebigkeit und ein tolles Preis-Leistungs-Verhältnis. F1 ist der ideale Partner für alle großen und kleinen Büroorganisationen, bei denen Ergonomie und Wirtschaftlichkeit im Mittelpunkt stehen. Der F1 bietet viele Möglichkeiten zur individuellen Konfiguration, die die Arbeit am Schreibtisch zum Vergnügen werden lassen. Die zeitgemäße ergonomische Ausstattung ist beim F1 gepaart mit einer großen Auswahl an verschiedenen gepolsterten Lehnenhöhen sowie einer luftigen Netz-Option, abgerundet mit einer reichhaltigen Palette an Bezugstoffen und -farben für den ganz individuellen Look im Büro.

La flexibilité dynamique: le siège F1 combine une technologie de pointe avec un rapport prix/performance imbattable. C'est le siège idéal en mode projet où ergonomie et économie vont de pair. F1 offre de nombreuses options de configuration. Pour plus d'ergonomie, le dossier capitonné est proposé en deux hauteurs, mais vous pouvez également le choisir avec un dossier résille. Une gamme étendue de tissus et de couleurs permet au siège de travail F1 de s'insérer facilement dans tout espace de travail.

# 3 Mechaniken, 3 Rücken, ein Look

3 mécaniques, 3 dossiers, un look



**F1**  
**Synchron-Mechanik**  
Mécanisme synchrone

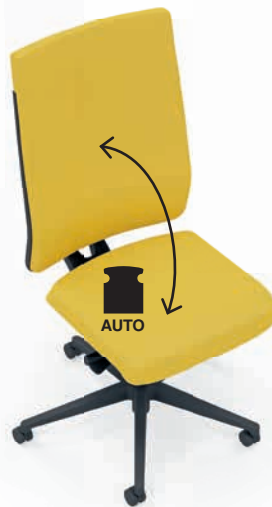

**F1 Pro**  
**Autosynchron-Mechanik**  
Mécanisme synchrone autorégulé



**F1 Move**  
**3D-Mechanik**  
Mécanisme synchrone 3D



*Bezugsstoff läuft über  
Grifffläche weiter*

Revêtement apparent

*Lordosestütze*

Soutien lombaire

*Die »Move«-Mechanik  
unterstützt 3D-Bewegung*

Mécanisme tridimensionnel  
« Move »

# Bewegung

## Mouvement



Direkt unter dem Sitz des **F1 Move** ist ein individuell einstellbares Flex-Gelenk eingebaut, das Ihnen 360° Spielraum bietet und ihre Bewegungen rundherum unterstützt. Der F1 Move hilft, Beschwerden vorzubeugen, die aus der einseitigen Belastung der Muskulatur und Wirbelsäule resultieren.

Der **F1 Pro** lässt sich ganz bequem auf Ihre Lieblings-Sitzposition und Ihre Körperproportionen einstellen. Sein Highlight ist die Synchron-Automatik, die sich automatisch an Ihre Sitzhaltung anpasst. Nur durch Ihr Körpergewicht und den Druck, den Sie beim Sitzen mit Ihrem Rücken auf die Lehne ausüben, steuern Sie intuitiv das Zusammenspiel der hochwertigen mechanischen Komponenten. So sitzen Sie immer richtig und fühlen sich auf Anhieb wohl.

Une articulation flexible, positionnée sous le siège **F1 Move**, permet à l'utilisateur de libérer ses mouvements à 360° tout en le soutenant. Profitez d'une liberté totale, que vous travailliez à l'écran, passiez des appels téléphoniques ou discutiez avec vos collègues. F1 Move aide à prévenir les douleurs résultant d'une sollicitation unilatérale des muscles et de la colonne vertébrale.

Le fauteuil **F1 Pro** se règle très facilement selon la position du siège souhaitée et s'adapte instantanément à votre morphologie. Le mécanisme synchrone automatique reste la caractéristique phare du modèle. Il suit chacun de vos mouvements et procure un maintien exact de votre posture. Cette technologie permet au fauteuil F1 Pro de s'adapter parfaitement au poids du corps et à la pression exercée par le dos sur le dossier.

*optional mit  
Nackensstütze*  
Tête en option



*ArMLEHnen  
2D, 3D, 4D und 4D Plus*  
Accoudoirs 2D, 3D, 4D  
et 4D Plus

*Option NPR:  
Sitztiefeinstellung 100 mm*  
Option NPR : translation d'assise de  
100 mm

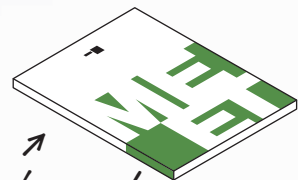

*F2 Besucher- und  
Konferenzstühle in MEET*

Visiteurs et sièges de conférence **F2**  
à retrouver dans le catalogue **MEET**

# Fester Halt

## Soutien ferme

Fester Halt, auch wenn es turbulent wird: Für unsere Bürostühle stehen viele verschiedene Armlehnen-Typen zur Auswahl: Von der 2D-Variante (höhen- und breitenverstellbar), über 3D (die Tiefenverstellung kommt hinzu) bis 4D (Drehbarkeit der Armauflage, modellabhängig bis 360°). Je nach Modell sind wiederum unterschiedliche Trägermaterialien, Farben, und bis zu zwei verschiedene Armlehnen-Oberflächen auswählbar.

Un soutien ferme : vous pouvez choisir parmi de nombreux types d'accoudoirs pour nos sièges de travail : la version 2D (réglable en hauteur et en largeur), 3D (ajout d'un réglage en profondeur) ou 4D (possibilité de rotation de l'accoudoir, jusqu'à 360°). Selon le modèle, il est possible de choisir différents matériaux et couleurs ainsi que deux surfaces de manchette différentes.

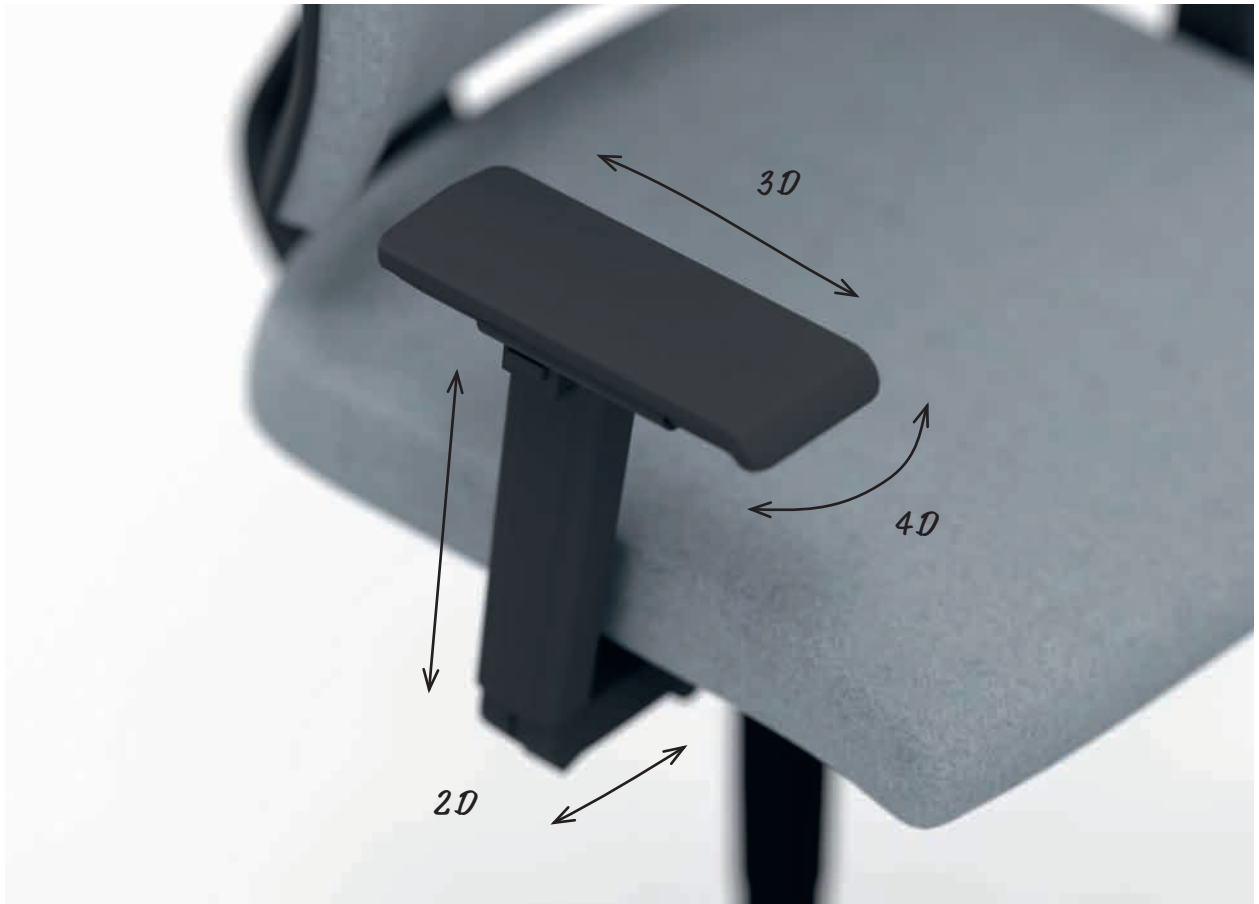

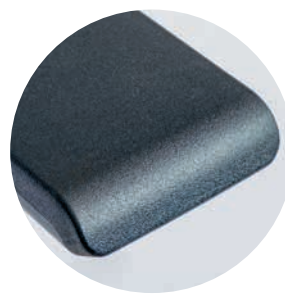

**Polyurethan, weich (PU)**  
Polyuréthane, souple (PU)

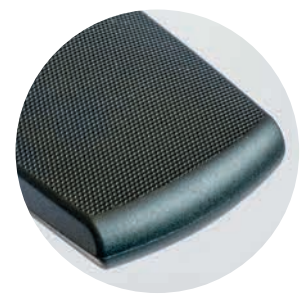

**Polyurethan, Softgrip (PU)**  
Polyuréthane, softgrip (PU)



# kickster

**Design: Rüdiger Schaack**

Kickster ist der neue Arbeitsplatzstuhl von Viasit. Er unterstützt den jungen, individuellen Lifestyle von heute. Arbeitszeit ist Lebenszeit. Mobiles Arbeiten, schnelle Kommunikation, flache Hierarchien, Karriere- und Lebensplanung in ständigem Wandel – Kickster geht Ihr Tempo mit, unterstützt Sie, lässt Ihnen Freiraum. Auch finanziell. Wo wollen Sie morgen sein?

Kickster est le nouveau siège de travail Viasit qui accompagne le mode de vie jeune et individuel d'aujourd'hui. Le temps de travail fait partie intégrante de notre vie. Travail mobile, communication rapide, hiérarchies plates, plan de carrière et de vie en constante évolution – Kickster suit votre rythme et vous laisse la liberté. Aussi financièrement. Où voulez-vous être demain ?

# Alles was man will

Tout ce que l'on veut





Verstellung der Armlehnenhöhe und Armlehnenbreite, Verstellung der Sitztiefe und -höhe, Arretierung der Rückenneigung in drei Positionen, Gewichtseinstellung, verstellbare Lordosenstütze.

Réglage de la hauteur et de la largeur des accoudoirs, réglage de la translation et de la hauteur d'assise, blocage de l'inclinaison du dossier en trois positions, réglage de la tension du dossier et du soutien lombaire.





# Do try this at home!

Working from home – die moderne Technik macht's möglich: Internet-Zugang, Rechner und Smartphone mit Apfel – alles vom Feinsten. Und der Stuhl? Ein Fundstück vom Sperrmüll? Sie sollten den gleichen Anspruch an Ihren Schreibtisch und – vor allem – an Ihren Arbeitsplatzstuhl stellen. Kickster tut Ihrem Rücken gut, macht Spaß und kostet nicht viel.

Travailler à domicile, la technologie moderne le permet: accès internet, ordinateur et smartphone – on veut toujours le meilleur! Et le siège? Il est souvent négligé! Vous devriez avoir la même exigence que ce soit pour votre bureau et – surtout – pour votre siège de travail. Kickster soutient votre dos et offre du confort... à petit prix!





# Wir kümmern uns drum

## Services

Ihr Bürostuhl macht so einiges mit. Tag für Tag trägt er klaglos seine Last, oft viele Jahre oder gar Jahrzehnte lang. Es ist klar, dass diese Belastung schleichend ihre Spuren hinterlässt. Warten Sie nicht zu lange. Lassen Sie Ihren Stuhl regelmäßig technisch überprüfen. Unser erfahrener Viasit-Service kommt zu Ihnen und checkt alles durch, was Probleme machen könnte. Was er vor Ort justieren und korrigieren kann, erledigt er sofort. Müssen Teile ausgetauscht werden, kümmert er sich darum. In unserem Werk in Neunkirchen/Saar halten wir ein umfangreiches Teilelager, damit Ihre Möbel schnell wieder einsatzfähig sind.

Le siège de travail est souvent utilisé quotidiennement et parfois sans grand ménagement et ce pendant de nombreuses années, voire des décennies. Malheureusement le temps y laisse progressivement sa trace. N'attendez pas trop longtemps et faites régulièrement réviser votre fauteuil. Notre équipe Viasit se rendra chez vous et vérifiera tout ce qui pourrait causer des problèmes. Ce qui peut être ajusté ou corrigé sur place, se fera immédiatement. Si des pièces doivent être remplacées, le service Viasit s'en chargera. Dans notre usine de Neunkirchen/Saar, nous disposons d'un stock important de pièces détachées afin que vos sièges soient rapidement prêts à être réutilisés.



# Toro

## Design: Ralf Umland

Toro ist pure Leidenschaft für hochwertige, natürliche Materialien und beste Verarbeitungsqualität. Toro steht nicht nur für höchsten Komfort, er ist auch nach neusten ergonomischen Erkenntnissen entwickelt worden. Der klassische Taschenfederkern sorgt für optimale Gewichtsverteilung und sensationellen Komfort.

Toro, c'est l'enthousiasme pour les matériaux naturels haut de gamme et une finition optimale. Toro n'est pas seulement synonyme de confort maximal, il a également été développé selon les dernières découvertes en matière d'ergonomie. Des ressorts ensachés assurent un confort d'assise sensationnel.



# Wertigkeit und Tradition

Valeur et tradition



Der Toro ist der geborene Chefsessel – ein repräsentativer Drehsessel für höchste Ansprüche an Ergonomie und Funktionalität. Von einem hochwertigen Taschenfederkern-Sitz, der Gasfeder mit Komforttiefenfederung und einer ausgefeilten Auto-Synchronmechanik umorgt, übersteht sein Besitzer auch lange Arbeitstage in entspannter Würde und Gelassenheit. Die Rückenlehne mit ihrem einstellbaren Öffnungswinkel von bis zu 20° trägt das ihre dazu bei.

Toro est le fauteuil de direction répondant aux plus grandes exigences en matière d'ergonomie et de fonctionnalité. Grâce à une assise à ressorts ensachés, un vérin pneumatique avec amortisseur d'assise et un mécanisme synchrone-auto sophistiqué, son propriétaire peut passer de longues journées de travail intense avec un calme détendu. Le dossier, à angle d'ouverture réglable jusqu'à 20°, y contribue également.



## Rückenbindung

Bras de dossier



**Schwarz hochglanz  
lackiert**  
Noir finition laquée



**Weiß hochglanz  
lackiert**  
Blanc finition laquée



**Echtholz Nussbaum  
furniert**  
Noyer, placage



# Linea

**Design: Paul Brooks**

Herausforderungen meistern, Chancen nutzen – der Alltag hat es in sich. Loyal hält der Linea Ihnen den Rücken frei und unterstützt sie auf all ihren beruflichen Wegen. Wenn es im Büroalltag rund geht, neigt man oft dazu, das Wesentliche aus den Augen zu verlieren: Die eigene Gesundheit. Mit einem ergonomisch top ausgerüsteten Profi-Drehstuhl aus der Linea-Serie sind sie sicher. Wenigstens etwas, worüber man sich keinen Kopf machen muss.

Relever des défis, saisir des opportunités – c'est notre quotidien! Linea vous soutient et vous accompagne dans toutes vos démarches professionnelles. Lorsque les choses s'agitent au bureau, on a souvent tendance à perdre de vue l'essentiel: sa propre santé. Avec le fauteuil de travail ergonomique ultra-professionnel de la gamme Linea, vous êtes en sécurité. Au moins quelque chose dont vous n'avez plus à vous soucier.



# Stilecht schlicht

## Simplicité stylée



Erfolgsfaktor Flexibilität: Unter den Bedingungen der New Work konkurriert das gute alte Corporate Office mit alternativen Arbeitsformen wie Home Office und Coworking Spaces. Will es gegen diese attraktive Konkurrenz bestehen, muss es gute Gründe für das Zurückkehren anbieten. Geben Sie Ihren Mitarbeitern und Mitarbeiterinnen gute Gründe – ein gesunder Wohlgefühlstuhl, der Stabilität und Geborgenheit vermittelt, gehört sicher dazu.

La flexibilité comme facteur de réussite : le New Work implique de nouveaux lieux de travail tels le home office et les espaces de coworking. Si les espaces de bureaux traditionnels veulent s'imposer face à cette concurrence attrayante, il faut proposer aux collaborateurs de bonnes raisons de revenir sur leur lieu de travail. Un siège ergonomique qui transmet confort et bien-être peut en faire partie.

*Nackenkstütze gepolstert  
oder mit Netzstoff*

Têteière capitonnée ou résille



**Linea** gibt es mit Netz- oder Polsterrücken, drei verschieden hohen Rückenlehnen und reichhaltigem Zubehör wie Armlehnen, Nackenstützen, Kleiderbügel und mehr.

**Linea** est disponible en version dossier capitonné ou résille, trois hauteurs de dossier différents et une large gamme d'accessoires (accoudoirs, têteières, cintre, ...).

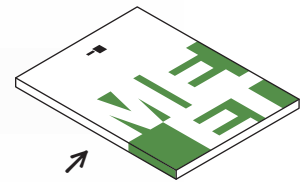

*Linea Besucher- und  
Drehstühle in MEET*

Visiteurs et sièges de conférence **Linea** à retrouver dans le catalogue **MEET**

# Viasit weltweit

## Viasit dans le monde



### ■ Viasit Vertrieb & Händlernetz

Viasit et ses distributeurs

### ■ Exklusivimporteur

Importateurs exclusifs

### Showrooms

◆ Viasit Bürositzmöbel GmbH  
Boxbergweg 4  
66538 Neunkirchen  
Tel. +49 (0) 6821 29080  
info@viasit.com

◆ Showroom Frankfurt  
Hanauer Landstr. 186  
60314 Frankfurt/Main  
Tel. +49 (0) 1632 9081 15  
frankfurt@viasit.com

◆ Showroom Stuttgart  
Schönbuchstraße 9  
73765 Neuhausen  
Tel. +49 (0) 1632 9081 16  
stuttgart@viasit.com

◆ Showroom München  
Max-Planck-Straße 10-12  
82223 Eichenau  
Tel. +49 (0) 163 - 2 90 81 14  
muenchen@viasit.com

◆ Viasit International Ltd.  
1-5 Clerkenwell Road  
London EC1M 5PA  
Tel. +44 (0) 2039 1264 66  
london@viasit.com

◆ Showroom Paris  
55 rue des Petites Écuries  
75010 Paris  
Tel. +33 (0) 1 40 41 05 88  
paris@viasit.com



- **Kanada/Canada**
- **U.S.A./USA**
- **Mexiko/Mexique**
- **Kolumbien/Colombie**



- **Ägypten/Egypte**
- **Vereinigte Arabische Emirate**  
Emirats Arabes Unis
- **Katar/Qatar**
- **Indien/Inde**
- **Australien/Australie**

- **Deutschland/Allemagne**
- **Frankreich/France**
- **Großbritannien/**  
Royaume-Uni
- **Belgien/Belgique**
- **Niederlande/Pays-Bas**
- **Irland/Irlande**

- **Kroatien/Croatie**
- **Österreich/Autriche**
- **Slowenien/Slovenie**
- **Schweiz/Suisse (F)**
- **Tschechien/**  
République Tchèque
- **Ungarn/Hongrie**

- **Dänemark/Danemark**
- **Italien/Italie**
- **Polen/Pologne**
- **Spanien/Espagne**
- **Schweiz/Suisse (D)**
- **Türkei/Turquie**

**Herausgeber/**Editeur  
Viasit Bürositzmöbel GmbH  
Boxbergweg 4  
66538 Neunkirchen  
Deutschland

Viasit International Ltd.  
1–5 Clerkenwell Road  
London EC1M 5PA  
United Kingdom

**www.viasit.com**  
info@viasit.com

**Konzeption, Gestaltung, Art Direction/**Conception, design, direction artistique  
Palma Kunkel Architektur+ Design  
Carsten Feil und Eve Hartnack

**Illustration/**Illustrations  
Palma Kunkel Architektur+ Design  
Carsten Feil

**Fotografie von Viasit, außer/**Photos de Viasit, exceptés  
Tom Gundelwein 6, 18, 19, 20, 23, 29, 41, 59, 66, 67, 75, 76, 82–84, 94  
Patrick Neu 25, 26, 37  
Liz Eve 45, 68↑  
Manuela Meyer 1, 86  
Simon Schoßböck 14, 15  
Juan Castro 44↑  
Annika Feuss 55  
istock 50  
Sebastian Knöbber 51, 79  
Johannes-Maria Schlorke 44↓  
Ken Wagner 68↓  
Shutterstock 22

**Texte/**Textes  
Viasit Marketing

**Druck/**Impression  
Krüger Druck und Verlag, Merzig

**Das für dieses Produkt eingesetzte Recycling-Papier besteht aus  
100% Altpapieranteil und ist FSC-zertifiziert.**

Le papier recyclé utilisé pour cette brochure est composé à 100% de papiers usagés et est certifié FSC.





**Viasit Bürositzmöbel GmbH**  
**Boxbergweg 4**  
**D-66538 Neunkirchen**

**Viasit International Ltd.**  
**1–5 Clerkenwell Road**  
**London EC1M 5PA**  
**United Kingdom**

**www.viasit.com**  
**info@viasit.com**

Member of  **Rat für Formgebung**  
German Design Council



2024/25  
Catalogue





Catalogue  
2024/25



Soft Seating, System4  
Soft Seatings, System4



# Editorial



**Thomas Schmeer**

In der Arbeitswelt von heute spielt das Büro viele Rollen: Als Ort der Identifikation, der sozialen Vernetzung und persönlichen Interaktion, aber auch als Imagerträger des Unternehmens. Als solcher spielt es auch eine entscheidende Rolle bei der Gewinnung neuer Mitarbeiter. Damit geht ein dynamischer Wandel vom klassischen „Zellenbüro“ zum Ort des kreativen Austauschs mit vielen Angeboten für die aktivitätsbasierte Arbeit einher. Ich lade Sie ein, auf den folgenden Seiten zu entdecken, wie Viasit diesen Wandel interpretiert.

Dans l'environnement de travail actuel, le bureau joue de nombreux rôles. C'est un lieu d'identification, de réseautage social et d'interaction personnelle, mais aussi un vecteur d'image de l'entreprise. En tant que tel, il joue également un rôle décisif dans le recrutement de nouveaux collaborateurs. Cette évolution s'accompagne d'une modification dynamique du lieu de travail traditionnel vers un lieu d'échange créatif offrant de nombreuses possibilités de travail. Je vous invite à découvrir dans les pages suivantes comment Viasit interprète ce changement.

# Inhalt

## Sommaire

**Meet the Designer**

KlingerBordihn

11

**Für das Designerherz**

Un foisonnement de tissus !

16

**Flexibles Coworking**

Coworking

28

**Nachhaltigkeit**

Durabilité

47

**Showroom**

Paris

60

**Blütenpracht**

Fleuri

66

**Oberflächen-Hygiene**

Hygiène des surfaces

77

**Kontakt**

Contact

88

**Impressum**

Mentions légales

90



Pepit  
4-9



Jools  
12-15



Organic Office  
18-27



Organic Link  
30-41



Organic Lite  
42-45

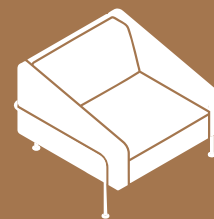

Com4lounge  
48-55



Organic  
Work  
56-59



Coloq  
62-65



Calyx  
68-75



System4  
78-87



# Pepit

**Design: KlingerBordihn**

Wenn Firmen ihre Wissensarbeiter aus dem Home Office zurück ins Büro locken wollen, müssen die Büros einladender und wohnlicher sein als je zuvor. Pepit ist ein Baukasten aus Sofas, Sesseln, Tischen und Poufs, die in vielen verschiedenen Arten kombiniert werden können - vom Sitzgruppen-Layout wie im klassischen Wohnzimmer, bis hin zu individuellen Kommunikations- und Entspannungsbereichen.

Si les entreprises veulent attirer leurs travailleurs du savoir du bureau à domicile vers le bureau, les bureaux doivent être plus accueillants et plus confortables que jamais. Pepit est un jeu de construction composé de canapés, de fauteuils, de tables et de poufs qui peuvent être combinés de nombreuses manières différentes - de l'agencement en groupe de sièges comme dans un salon classique, jusqu'aux espaces de communication et de détente individuels.

# Übersicht

## Aperçu

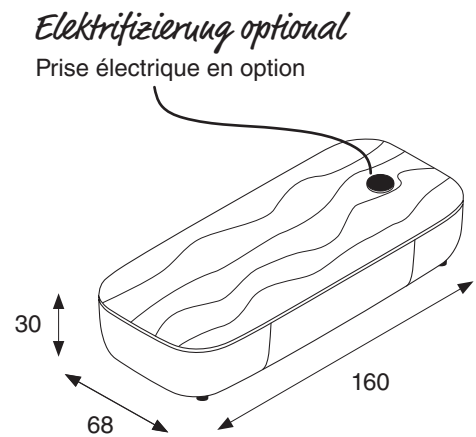
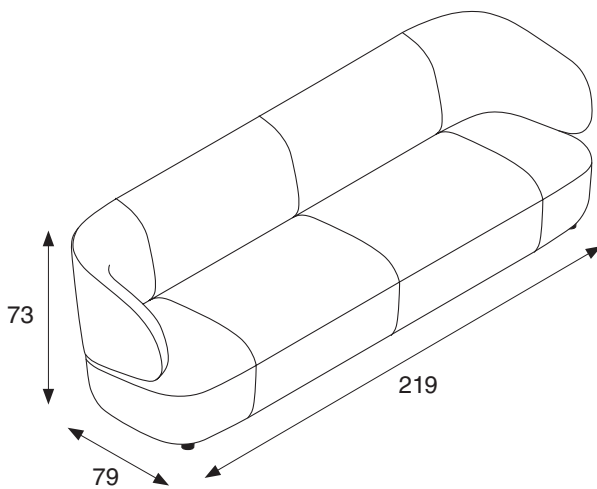
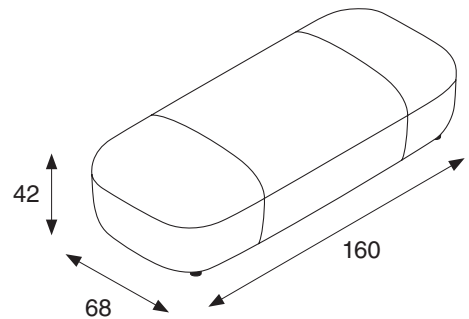
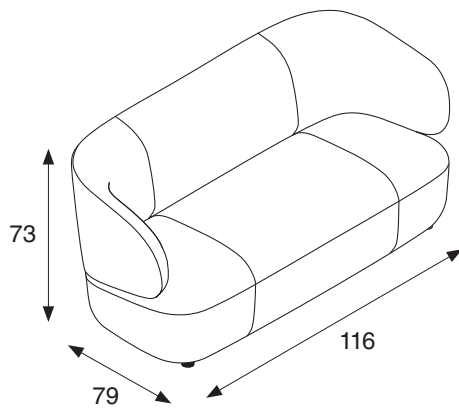
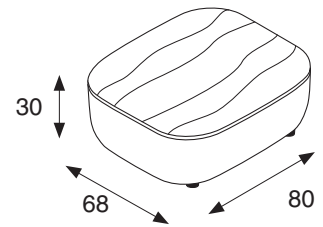
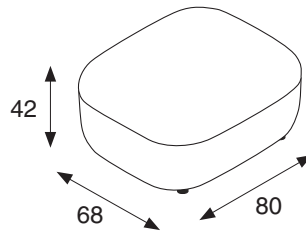
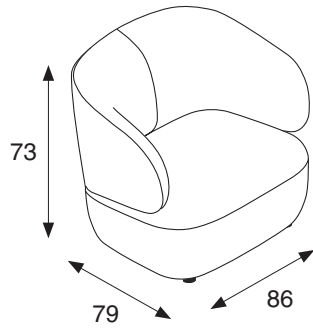





# Ver- lockend

## Séduisant

Pepit wurde gestaltet vom Münchner Designbüro KlingerBordihn und steht für einen neuen Akzent im Soft Seating-Portfolio von Viasit. Die Sofas und Sessel sind komfortabel, gemütlich und wirken leicht. Pepit ist rundum mit Formschaum gepolstert, unter dem sich ein stabiler Metallrahmen verbirgt. Dekorative Doppelnähte unterstreichen die Geometrie der abgerundeten Formen und der Rückenlehnen, die optisch und funktional mit der Basis verbunden sind.

Viasit bietet eine Vielzahl von passenden Bezugstoffen an. Besonders spannende Design-Effekte lassen sich erzielen, wenn zwei verschiedene Stofffarben bzw. -haptiken zum Einsatz kommen.

Pepit a été conçu par le bureau de design muni-chois KlingerBordihn et représente un nouvel accent dans le portefeuille Soft Seating de Viasit. Les canapés et fauteuils sont confortables, accueillants et donnent une impression de légèreté. Pepit est entièrement rembourré de mousse moulée, sous laquelle se cache un cadre métallique stable. Des doubles coutures décoratives soulignent la géométrie des formes arrondies et des dossiers, qui sont reliés à la base de manière optique et fonctionnelle.

Viasit propose une multitude de tissus d'habillement assortis. Il est possible d'obtenir des effets de design particulièrement captivants en utilisant deux couleurs ou textures de tissu différentes.

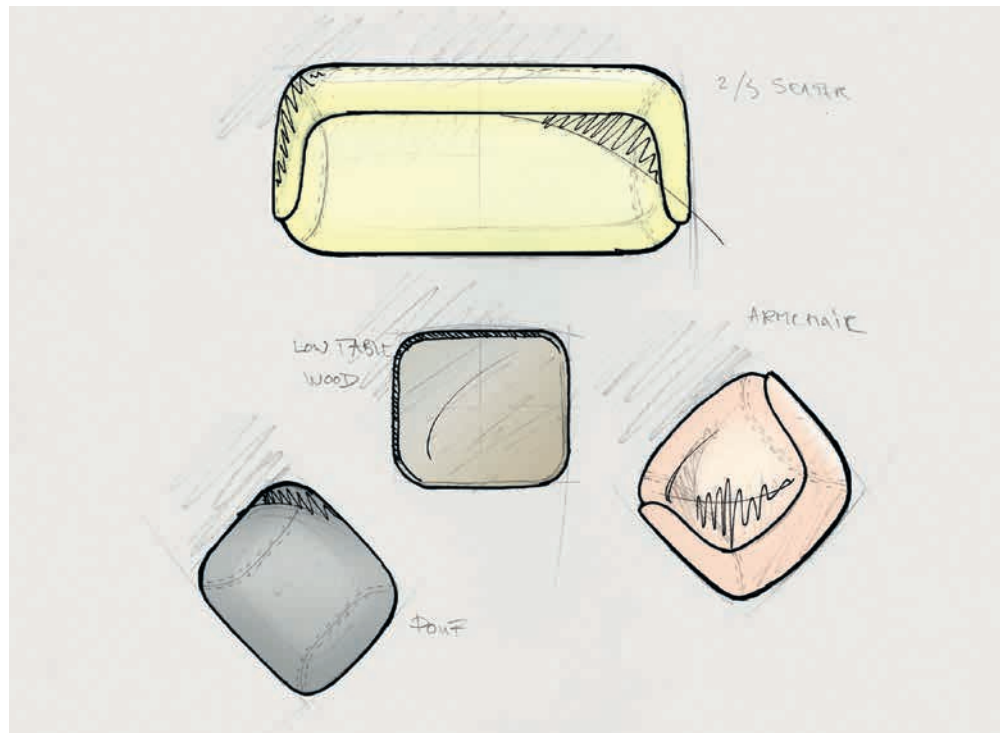

## Meet the Designers



Peter Bordihn und Alexander Klinger

Alexander Klinger und Peter Bordihn führen ein Kreativstudio mit Sitz in München. Sie haben eine Schwäche für Produktdesign, Branding und Digitaldesign. Sie haben Pepit geschaffen, das besticht durch ein einladendes Volumen, das Komfort und Gemütlichkeit vermittelt, und dennoch durch das bewusste Spiel mit Proportionen Leichtigkeit und Finesse transportiert.

Alexander und Peter waren für verschiedene renommierte Designbüros wie Paul Brooks, Brodbeck Design und Formstelle tätig, bevor sie 2022 ihr eigenes Studio gründeten. Sie glauben fest an die Korrelation zwischen starker Ästhetik und Einfachheit.

Alexander Klinger et Peter Bordihn dirigent un studio de création basé à Munich. Ils ont une appétence pour le design produit, le branding et le design numérique. Leur nouvelle création « Pepit » pour Viasit séduit par son volume accueillant, qui évoque confort et convivialité, tout en véhiculant légèreté et finesse grâce à un jeu conscient de proportions.

Alexander et Peter ont travaillé pour différents bureaux de design renommés tels que Paul Brooks, Brodbeck Design et Formstelle avant de créer leur propre studio en 2022. Ils croient fermement à la corrélation entre esthétique forte et simplicité.

# KlingerBordihn



# Jools

**Design: Sascha Sartory**

Mit seiner klaren Linienführung bietet der Loungesessel Jools eine freundliche Ruheoase und einen Rückzugsort zum entspannten Sitzen in modernen Büro- und Wohnwelten. Die weichen Konturen des Sessels wirken einladend, freundlich und modern. Sein zeitloses Erscheinungsbild und seine hochwertigen Komponenten unterstreichen die Qualität und Langlebigkeit des Produktes. Eine großzügig gepolsterte Sitzfläche bietet ein komfortables Sitzgefühl. Optional sorgen Nackenkissen und Ottomane für zusätzlichen Komfort.

Avec ses lignes épurées, le fauteuil lounge Jools offre un havre de paix convivial et un lieu de retraite pour s'asseoir en toute décontraction dans les bureaux et les habitations modernes. Les contours doux du fauteuil sont accueillants, conviviaux et modernes. Son aspect intemporel et ses composants haut de gamme soulignent la qualité et la longévité du produit. Une assise généreusement rembourrée offre une sensation de confort. Le coussin de nuque et l'ottomane en option apportent un confort supplémentaire.



*Höhenverstellbare Ottomane*  
Repose-pied réglable en hauteur



*Loungesessel mit abnehmbarem Nackenkissen*  
Fauteuil lounge avec appuie-tête amovible



*Fußkreuze schwarz matt pulverbeschichtet  
oder Aluminium poliert*

Piètement 4 branches noir mat, finition époxy  
ou aluminium poli

# Für das Designer-Herz

Un foisonnement de tissus !



Unsere Produktpalette wächst, und mit ihr die Ansprüche an eine große, inspirierende Viasit Stoff-Kollektion. Gerade haben wir sie noch einmal deutlich um eine Kollektion „**Home + Object**“ erweitert. Mittlerweile finden Sie genau 262 verschiedene Bezugstoffe in unseren Musterkarten: Robuste Outdoor-Stoffe, wertige Leder, hygienische Kunstleder, wohnliche Wolle und nachhaltige Recycling-Stoffe, was immer das Gestalter-Herz begehrt. Unsere sorgfältig ausgewählten Stoffhersteller sitzen alle in Europa, was für kurze Lieferwege sorgt, und sie stehen alle für beste Qualität und Kontinuität.

Entdecken Sie unsere aktuellen Stoff-Kollektionen auf unserer Website und in Web2Print.  
Stoff-Kollektionen: <https://www.viasit.com/de/design/farben-und-stoffe>  
Web2Print: <https://viasit.od-server.de/>

Notre gamme de produits s'élargit tout comme l'exigence d'avoir une large proposition de tissus Viasit inspirants. Nous venons d'étoffer une fois de plus notre gamme de tissus avec la collection « **Home + Object** ».

Vous trouverez désormais exactement 262 tissus différents dans nos nuanciers : des tissus d'extérieur robustes, des cuirs de qualité, des similicuirs hygiéniques, des tissus en laine confortables et des tissus recyclés durables, pour répondre aux exigences des designers et des concepteurs d'espaces. Nos fabricants de tissus, soigneusement sélectionnés, sont tous basés en Europe ce qui garantit des délais de livraison courts, ainsi qu'une qualité et une continuité optimales.

Découvrez tous nos nuanciers sur notre site web et dans le portail Web2Print.  
Collections de tissus : <https://www.viasit.com/fr/design/couleurs-et-tissus>  
Web2Print : <https://viasit.od-server.de/>

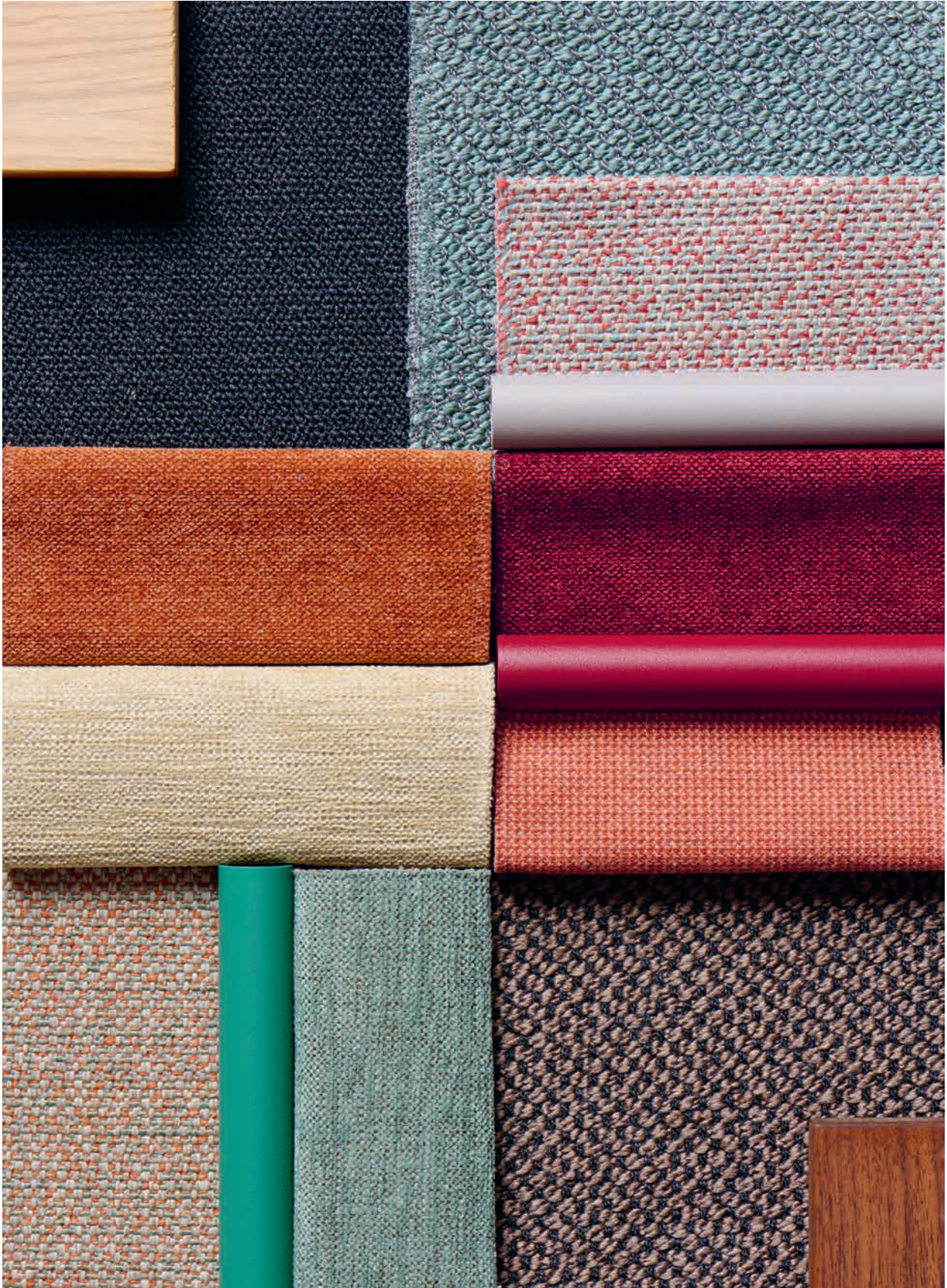



# Organic Office

**Design: Palma Kunkel Architektur + Design**

Organic Office ist ein flexibles, mobiles Sitzmöbelsystem für spontane, informelle Kommunikationssituationen. Es besteht aus fünf organisch gerundeten Modulen, deren Form aus einer parametrisch errechneten Einteilung eines Rechtecks abgeleitet wurden und die deshalb in jeder Konstellation als harmonisch wahrgenommen werden. Die zwei großen Polster Elemente können zusätzlich mit einer Rückenlehne ausgestattet werden. Die drei kleinen Module sind auch mit lackierten Oberflächen als Tisch erhältlich.

Organic Office est un système d'assises flexibles et transformables pour une communication spontanée et informelle. Il se compose de cinq modules aux formes organiques arrondies dont les dimensions ont été dérivées d'un rectangle selon les règles du nombre d'or, symbole d'harmonie dans toute constellation. Pour plus de confort, les deux grands modules peuvent être équipés d'un dossier. Les trois petits modules sont également disponibles avec une surface laquée et se transforment ainsi en tables basses.



# Spontane Sitzmöbel

## Assises spontannées

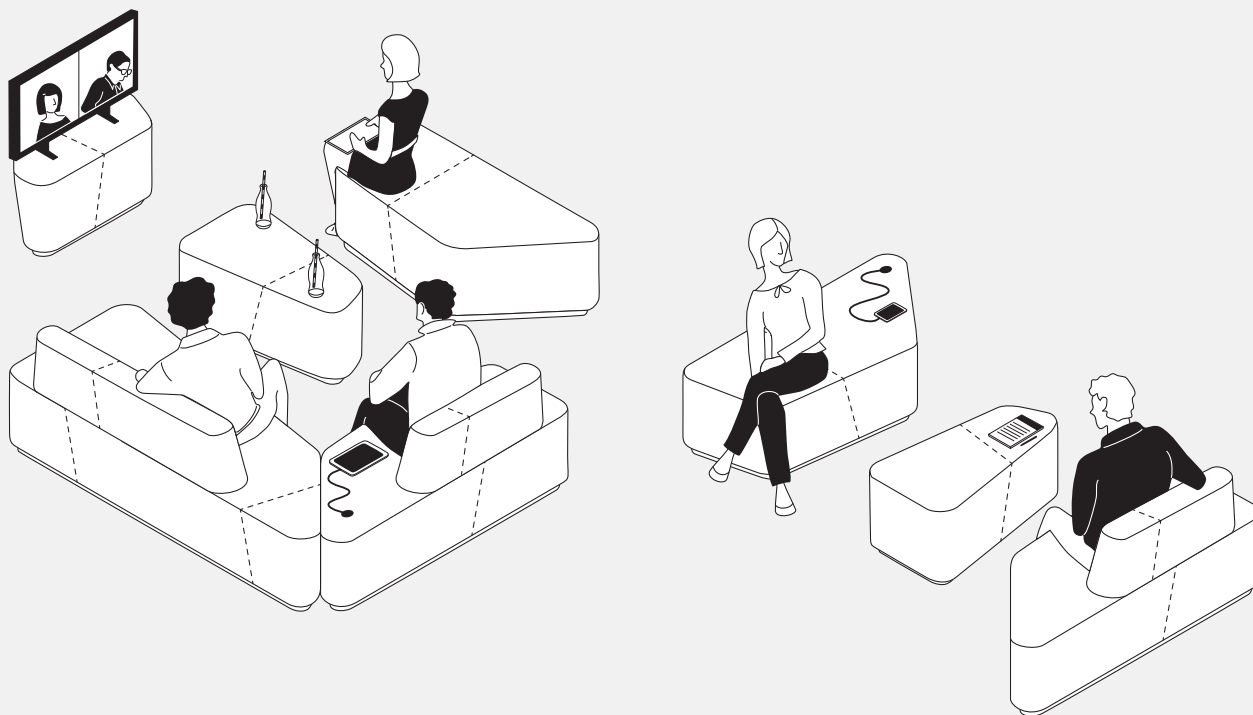

Gestalten Sie mit Organic Office repräsentative, komfortable Wartezonen und flexible, offene Kommunikationszonen für Arbeitsgruppen. Ergänzt sich sehr gut mit anderen „Organic“-Serien von Viasit. NEU: Alle Organic Office-Module sind nun auch in gespiegelter Ausführung erhältlich für noch mehr Gestaltungsoptionen.

Ein stabiler Holzrahmen im Innern, ein Stahlsockel als Abschluss. Die Sitzmodule sind komfortabel mit eher straffem PU-Schaum gepolstert, der in Stoff, Leder und hygienischem Kunstleder bezogen werden kann. Die Sitzmodule sind auch in schwer entflammbarer Ausführung erhältlich. Beistelltische, farblich abgestimmte Kissen und integrierte Stromanschlüsse sind als Zubehör lieferbar.

Concevez avec Organic Office des zones d'attente confortables et des zones de communication flexibles. Cette gamme complète les autres séries « Organic » de Viasit. NOUVEAU : Tous les modules d'Organic Office sont désormais disponibles en version miroir pour encore plus de possibilités d'aménagement.

Tous les modules sont composés d'une sous-structure stable en bois et d'un socle en acier finition époxy. Les éléments d'assise sont garnis de mousse PU ferme revêtue de tissu, de cuir ou de simili cuir. Une version ignifugée existe en option. Des tables d'appoint, des coussins et des prises électriques intégrées viennent accessoriser les modules.



Weizenbaum-Institut, Berlin





**Landratsamt, Erlangen-Höchstadt**



Klinikum rechts der Isar, München

# System

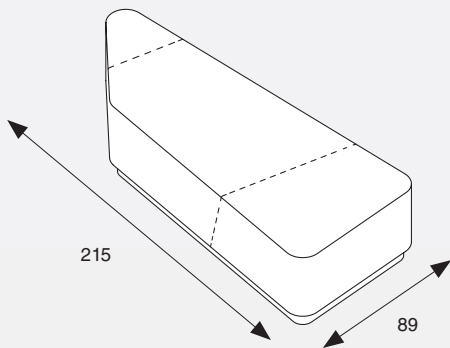

*Modul 1*  
Module 1

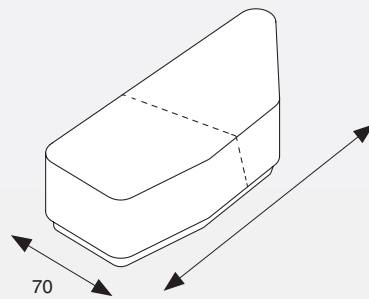

*Modul 2*  
Module 2

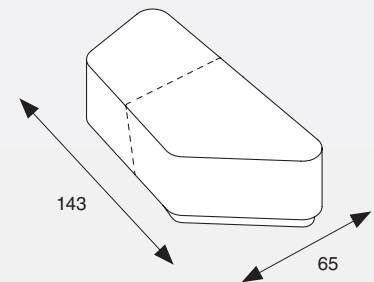

*Modul 3*  
Module 3

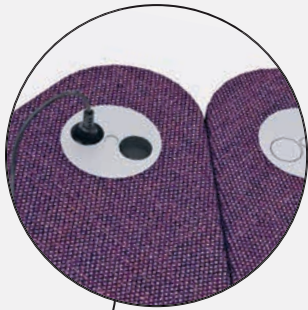

*Stromanschluss optional*  
Prise électrique en option

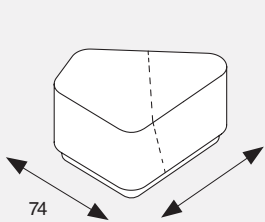
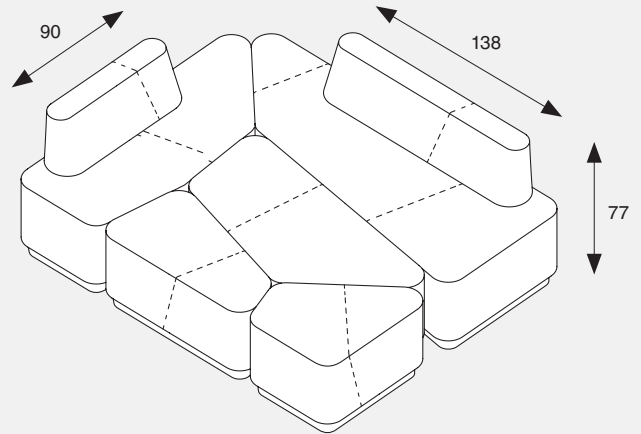
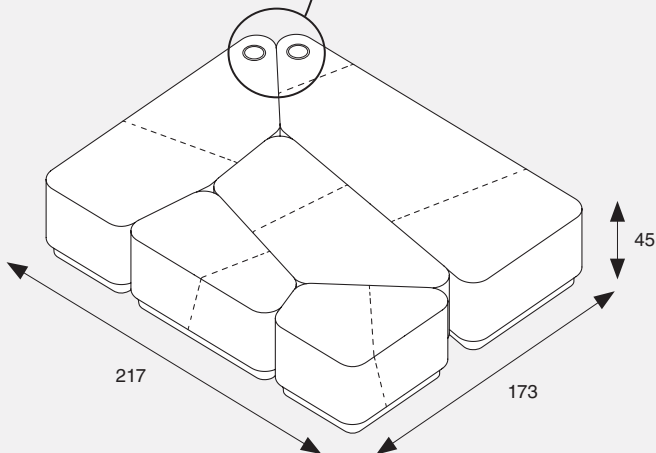

*Modul 4*  
Module 4

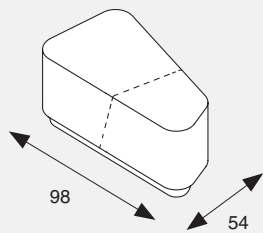

*Modul 5*  
Module 5

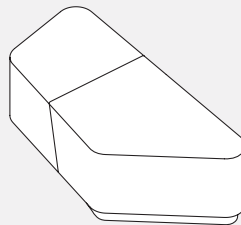

*Tisch*  
Table

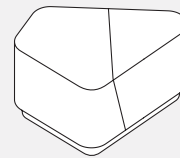

*Tisch*  
Table

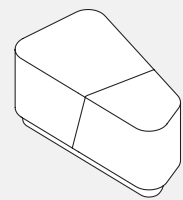

*Tisch*  
Table



Aldi Nord, Essen



Landratsamt, Erlangen-Höchstadt

# Flexibles Coworking

## Coworking



Coworking Space "Alte Mensa der htw saar", Saarbrücken

**Coworking Spaces** stellen einen deutlichen Evolutionsschritt in der Art und Weise dar, wie Unternehmen und Fachkräfte den Begriff "Arbeitsplatz" neu definieren. Der Wunsch nach mehr Flexibilität sowie der Trend zu einer stärker vernetzten und kollaborativen Arbeitskultur treibt ihre Verbreitung als Ort zum gemeinsamen Arbeiten zusätzlich an. Ging die Nachfrage ursprünglich vor allem von Freiberuflern, Startups und Einzelkämpfern aller möglichen Couleur aus, hat mittlerweile auch die Old Economy die Vorzüge des Coworking entdeckt. Großunternehmen schicken Mitarbeiter, denen im Home Office

die Decke auf den Kopf fällt, ins Coworking Space, und zapfen nebenbei die Innovationskraft dieses kommunikativen Ökosystems an. Sie alle schätzen vor allem die Flexibilität: Der Arbeitsplatz - vom Einzel-Schreibtisch, der täglich gemietet wird, bis zum eigenen kleinen Büro zur monatlichen Miete - bleibt immer skalierbar. Und alles andere – schnelles Internet, Catering, Meeting- und Projekträume mit moderner Kommunikationstechnik sowie gemeinsame Networking-Aktivitäten, die das Träger-Unternehmen organisiert, sind inklusive oder nach Bedarf zubuchbar.



Coworking Space "Halle 4", Saarbrücken

Les **espaces de coworking** connaissent une évolution significative dans la manière dont les entreprises et les professionnels redéfinissent la notion de « lieu de travail ». Le souhait d'une plus grande souplesse ainsi que la tendance à une culture du travail plus connectée et collaborative favorisent leur diffusion en tant que lieu de travail partagé.

Si, à l'origine, la demande émanait surtout des professionnels indépendants, des startups et des travailleurs isolés de tous bords, l'ancienne économie a depuis découvert les avantages du coworking. Les grandes entreprises

envoient dans les espaces de travail partagé les collaborateurs qui ont du mal à travailler à domicile, et profitent de la force d'innovation de cet écosystème communicatif.

Tous apprécient particulièrement la flexibilité : du bureau individuel loué quotidiennement au petit bureau personnel loué au mois, le poste de travail reste toujours évolutif. De nombreux services sont inclus ou peuvent être réservés à la demande : internet haut débit, restauration, salles de réunions équipées d'une technologie moderne et même des événements favorisant le networking.



# Organic Link

**Design: Palma Kunkel Architektur + Design**

Organic Link ist ein modulares System, das auf drei Grundelementen basiert, die sich linear zu Sitzbänken von beliebiger Länge verketteten lassen. Optionale Rückenschild-Elemente schirmen visuell und akustisch gegen den offenen Raum ab. Organic Link ist die passende Lösung für die Gestaltung von Rückzugsorten, von Treffpunkten für Teams und für elegante Wartebereiche.

Organic Link est un système modulaire composé de trois éléments. En les disposant côte à côte on obtient des banquettes de longueur presque infinie ! Dans les open spaces une cloison dorsale optionnelle fixée aux banquettes permet une isolation visuelle et acoustique : Organic Link devient alors la solution parfaite pour des espaces de confidentialité, de réunions informelles ou d'attente.



# Einladend

Soyez les bienvenus

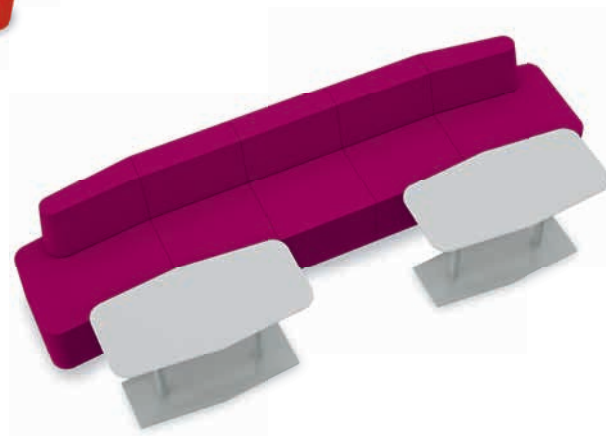

Die Organic-Serie ist Viasits modularer, flexibler Baukasten für identitätsstiftende Business-Umgebungen aus einem Guss. Organic Link folgt demselben ganzheitlichen Ausstattungsanspruch wie Organic Office. Flexibel und anpassungsfähig übernimmt Organic Link Aufgaben als Sofabank, Work-Café (mit hohem Tisch), als Bistro oder mobiler Einzel- und Gruppenarbeitsplatz (kleiner Tisch). Für konzentrierte Kreativarbeit in kleinen Teams (mit Medienunterstützung) steht die Conference Booth zur Verfügung – skalierbar wie die ganze Organic-Serie. Gestalterische und funktionale Akzente setzen Sie mit dem Zubehör – vom Kissen in über 100 Farben und Stoffen bis hin zur TV-Halterung.

Organic est la collection modulaire, évolutive et facilement reconfigurable de Viasit. Elle s'adapte intelligemment aux besoins des équipes qui travaillent en mode projet. Organic Link suit l'approche de conception d'Organic Office, flexible et adaptable: la petite table sur pied convient au travail individuel ou en petit comité, la table GM pour un espace de travail collectif. Enfin, grâce à des cloisons acoustiques et visuelles fixées aux banquettes, Organic Link se transforme en zone de confidentialité ou espace de réunions informelles qu'une multitude d'accessoires vient personnaliser: coussins disponibles dans plus de 100 couleurs et tissus, supports d'écran ...







# Konzentration

## Concentration



In der nach drei Seiten geschlossenen Organic Link Konferenznische hat man wirklich seine Ruhe, arbeitet konzentriert und ohne Ablenkung. Mit Hilfe des zusätzlich erhältlichen Elektro-Boards schließt man Monitore an der Medienwand an, lädt Smartphones und Tablets und bündelt den Kabelsalat.

Dans l'espace de conférence Organic Link fermé sur trois côtés, l'utilisateur peut travailler au calme sans être dérangé. Grâce au boîtier électrique optionnel, il est possible de connecter des écrans multimédia, de charger des smartphones et des tablettes et de gérer des câbles.



# Orte der Begegnung

Lieux de rencontre

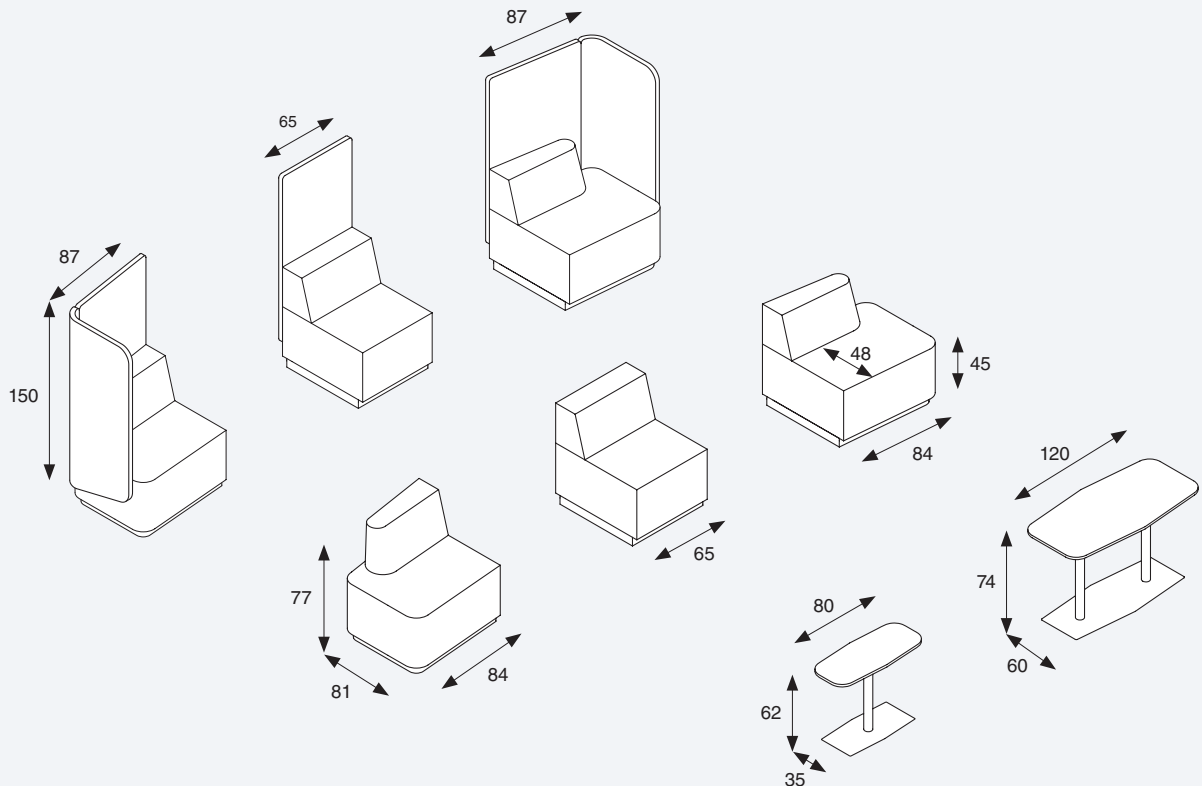

Innovative Hingucker, die Kommunikation und Kreativität unterstützen: Die Hauptelemente von Organic Link sind gerade und gebogene Sitzelemente, und dazu passende Rückenschilder. Daraus lassen sich immer wieder neue Sitzmöbel für zwei, drei und mehr Personen konfigurieren, die sich wiederum zu Konferenzräumen und -nischen gruppieren lassen. Mit einer riesigen Auswahl von Stoff- und Lederbezügen. Zwei Tische ergänzen das Programm.

Look innovant et grande fonctionnalité Organic Link est la solution pour favoriser la communication et la créativité. Trois éléments d'assise droits et incurvés, sont complétés par des cloisons dorsales assorties. À partir de celles-ci, il est possible de configurer de nouvelles assises pour deux, trois personnes et plus, qui peuvent à leur tour être regroupées en alcôve de réunion. Deux tables complètent la gamme.

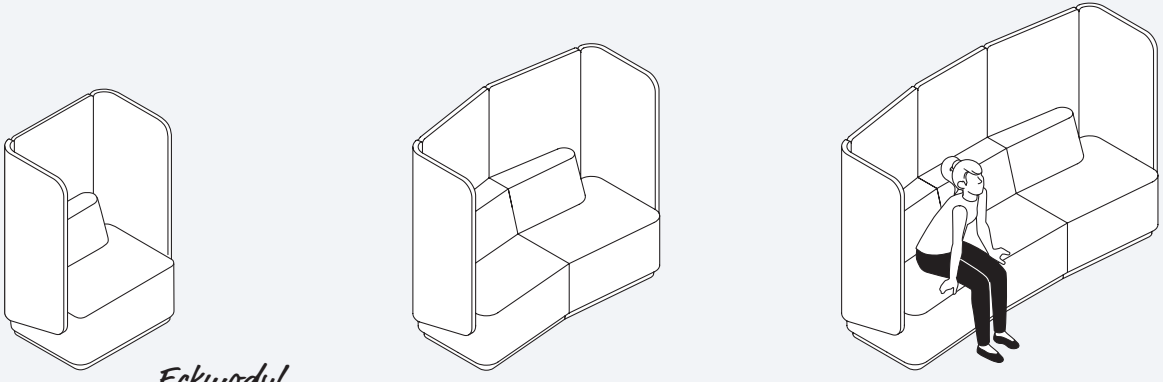
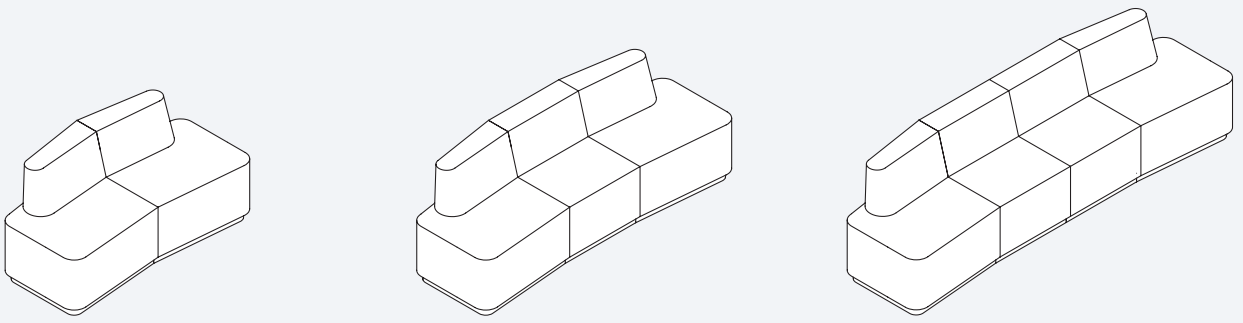

*Eckmodul*  
Module d'angle

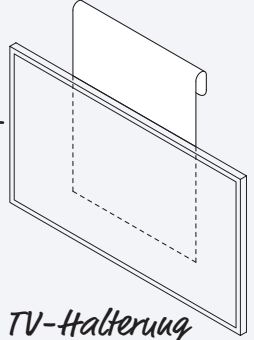
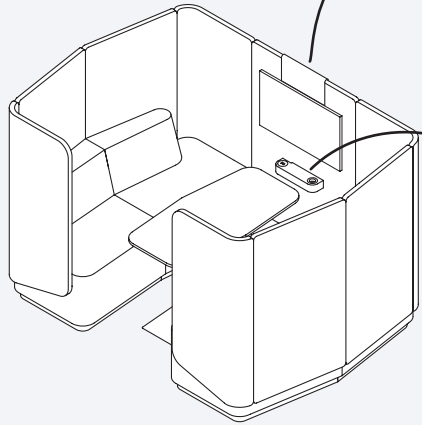
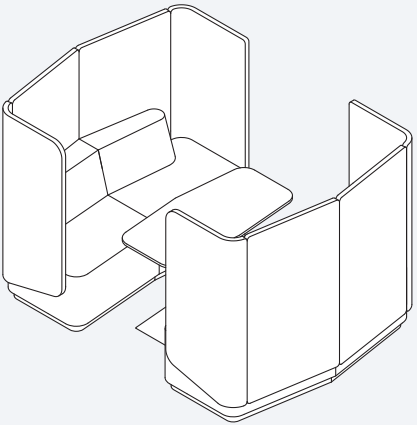
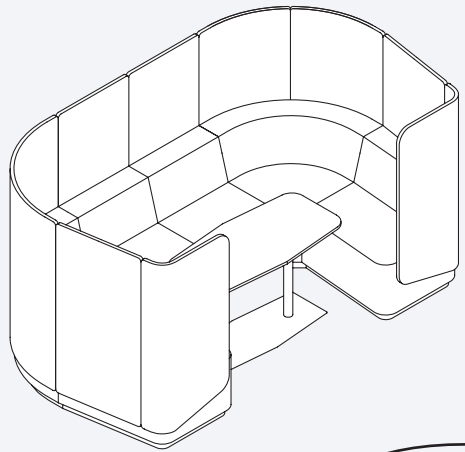
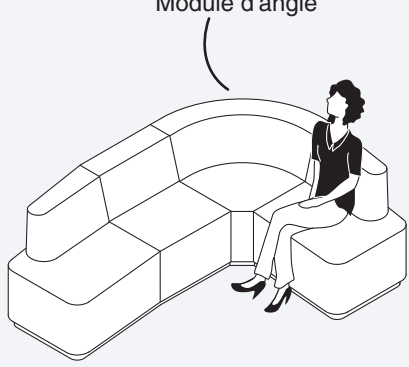

*TV-Halterung*  
Support écran

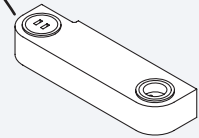

*Elektroboard*  
Boîtier électrique



*Offener Treffpunkt mit Coffeetable*  
Espace de réunion ouvert avec table

*Raum-in-Raum-Lösung*  
Solution d'espace dans l'espace

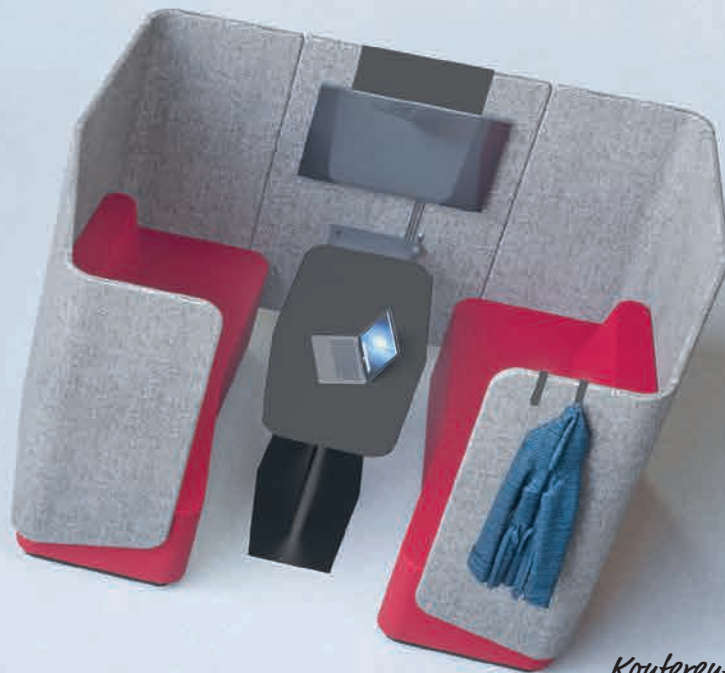

*Konferenznische mit  
Arbeitsstisch, einseitig  
geöffnet*

Alcôve de conférence avec  
table, une seule ouverture



*Einfach scannen  
und konfigurieren*



*Scannez et configurez*





# Organic Lite

## Design: Palma Kunkel Architektur + Design

Organic Lite ist das jüngste Mitglied der Organic-Familie und erbt ihre Vorzüge. Den Look der Ein-, Zwei- und Mehrsitzer prägt das Kufengestell aus Flachstahl. Moderne, flexible Büroraum-Lösungen wie etwa das non-territoriale Büro sind sehr beliebt, bieten sie den Mitarbeitern doch mehr Flexibilität, um zwischen Heimbüro und Firma zu wechseln. Findet diese Lösung jedoch im klassischen Großraumbüro statt, muss man mit erhöhten Stressfaktoren wie Lärm und fehlende Privatsphäre rechnen. Lösungen wie Organic Lite helfen hier weiter. Geschickt in Mittelzonen platziert, lockern sie nicht nur optisch auf, sondern bieten—je nach Bedarf und Aufstellung—perfekte Rückzugsorte fürs Nachdenken oder ungestörte Telefonieren, oder bilden auch kommunikative Zonen für die Arbeit in kleinen Teams.

Organic Lite est la création la plus récente de la gamme Organic. Le piétement traîneau en acier plat donne de la légèreté à l'ensemble. Les nouveaux modes de travail flexibles offrent aux salariés de la souplesse dans le choix de leur lieu de travail. Dans les open spaces, il faut compter avec des facteurs de stress accrus tels le bruit et le manque d'intimité. Des solutions comme Organic Lite sont utiles à cet égard. Placés astucieusement dans des zones centrales, ils permettent non seulement d'être des séparateurs d'espaces mais offrent également—selon les besoins et l'emplacement—des lieux d'isolement parfaits pour réfléchir, téléphoner au calme, ou encore deviennent des zones de communication pour le travail en petites équipes.

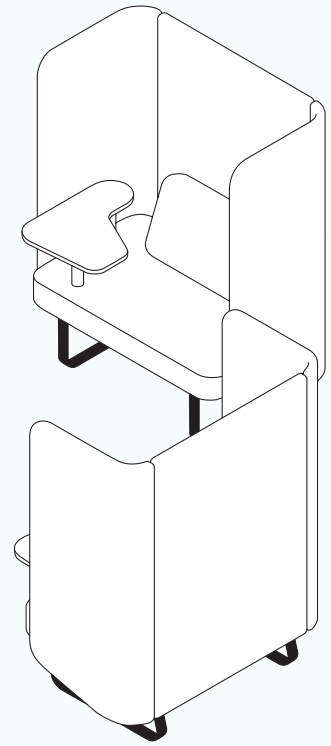
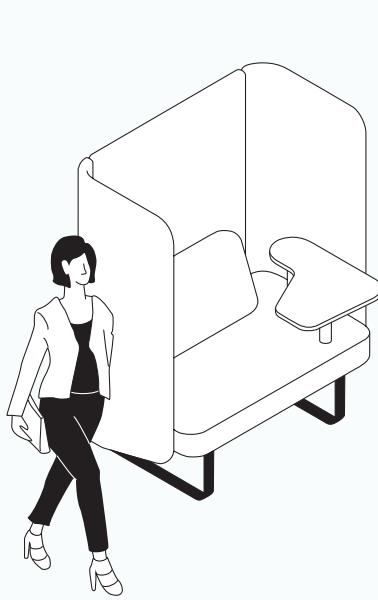

# Unter vier Augen

En tête-à-tête



Die neue **Dual Box** aus der **Organic Lite-Serie** ist der ideale Ort für das autonome, vertrauliche Vier-Augen-Gespräch, ein schützender Kokon mitten im Open Space, der optische und akustische Ablenkungen ausblendet und so den fokussierten kreativen Austausch zwischen zwei Personen ermöglicht. Die **Dual Box** kann mit viel funktionalem Zubehör wie z. B. Tablaren (für Links- und Rechtshänder), Haken oder Stromanschlüssen ausgestattet werden.

La nouvelle **Dual Box** de la gamme **Organic Lite** est l'endroit idéal pour un entretien confidentiel ou un cocon de retrait au sein d'un open space qui élimine les distractions visuelles et auditives permettant ainsi un échange créatif focalisé entre deux personnes. La **Dual Box** peut être équipée de nombreux accessoires fonctionnels tels que des tablettes (pour gauchers et droitiers), des crochets ou des prises électriques.





# Nachhaltig

## Durabilit 

Wir verpflichten uns, in all unseren Arbeitsprozessen die nat rlichen Ressourcen zu schonen und nachhaltig zu arbeiten. Denn wir m chten unseren Kindern und Enkelkindern eine intakte Umwelt hinterlassen. Schon beim Produktdesign denken wir an das Ende: wir verwenden Materialien und Verarbeitungsprozesse, die sp ter ein m glichst 100%iges Recycling erm glichen. Wir entwickeln zuverl ssige Produkte, die neben der Materialqualit t auch mit zeitlosem Design einen langen Einsatz erm glichen. Wir verwenden umweltzertifizierte Materialien und Bezugstoffe f r alle unsere Produkte. Unsere Logistik bringt die Viasit-Produkte m glichst wegeoptimiert, umweltschonend und nach modernsten Emissionsstandards an ihren Bestimmungsort. Wir nehmen verbrauchte Produkte am Ende ihrer Lebensdauer zur ck und f hren sie wieder dem Materialkreislauf zu.

Parce que nous voulons laisser   nos enfants et petits-enfants un environnement intact, nous nous engageons   pr server les ressources naturelles et   travailler de mani re durable. D s la conception de chaque produit, nous pensons d j    la future r int gration de ses composants : nous utilisons des mat riaux et des m thodes de traitement qui permettent un recyclage   100%. Nous d veloppons des produits fiables qui, en plus de la qualit  des mat riaux, permettent une longue dur e de vie gr ce   leur design intemporel. Pour tous nos produits nous utilisons des mat riaux et des rev tements certifi s pour l'environnement. Notre logistique am ne les produits Viasit   destination de la mani re la plus optimis e possible, dans le respect de l'environnement et des derni res normes d' mission. Nous reprenons les produits usag s   la fin de leur cycle de vie et les r introduisons dans le cycle des mat riaux.





# Com4lounge

**Design: Ralf Umland**

Com4lounge ist das klassische Sofasystem von Viasit – mit minimalistischem Touch, hochwertig ausgestattet, designed and made in Germany. Die umlaufende Reling aus Stahlrohr ist zugleich Design- und Konstruktionselement und bildet einen charakteristischen Akzent. Com4lounge ist aufwändig gepolstert und mit einer hochwertigen Unterfederung mit glasfaserverstärkten Kunststoffleisten ausgerüstet. Das spürt man beim ersten Sitzen, und ein ganzes Sofaleben lang.

Com4lounge est le système de canapés classique de Viasit - avec une touche minimaliste, un équipement de qualité, conçu et fabriqué en Allemagne. La rambarde périphérique en tube d'acier est à la fois un élément de design et de construction et constitue un accent caractéristique. Com4lounge est rembourré avec soin et équipé d'un sommier de qualité supérieure avec des lattes en plastique renforcées de fibres de verre. On le ressent dès la première assise et tout au long de la vie du canapé.



# Klassisch modern

Un classique moderne

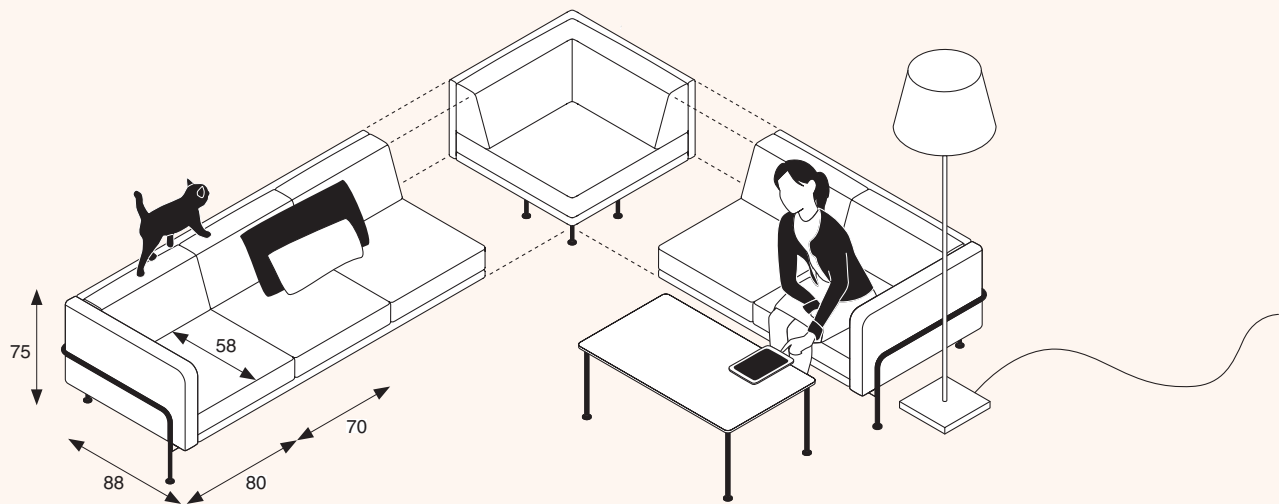

Das **Com4lounge**-Programm umfasst Hocker, Liegen, Sessel und Sofas mit passenden Tischen. Alles aus besten Materialien, in Deutschland handwerklich hochwertig verarbeitet. Finden Sie Ihre individuelle Komfort- und Designlösung mit 1er-, 2er- und 3er-Sitzelementen, wahlweise mit geraden oder schrägen Armlehnen ausgestattet. Die umlaufende Reling kann in sechs verschiedenen Farben ausgeführt werden.

La gamme **Com4lounge** comprend des tabourets, des chaises longues, des fauteuils et des canapés avec des tables assorties. Le tout fabriqué à partir des meilleurs matériaux, avec une finition artisanale de haute qualité en Allemagne. Trouvez votre solution individuelle de confort et de design avec des éléments d'assise à 1, 2 ou 3 places, équipés au choix d'accoudoirs droits ou inclinés. La rambarde périphérique peut être réalisée en six couleurs différentes.

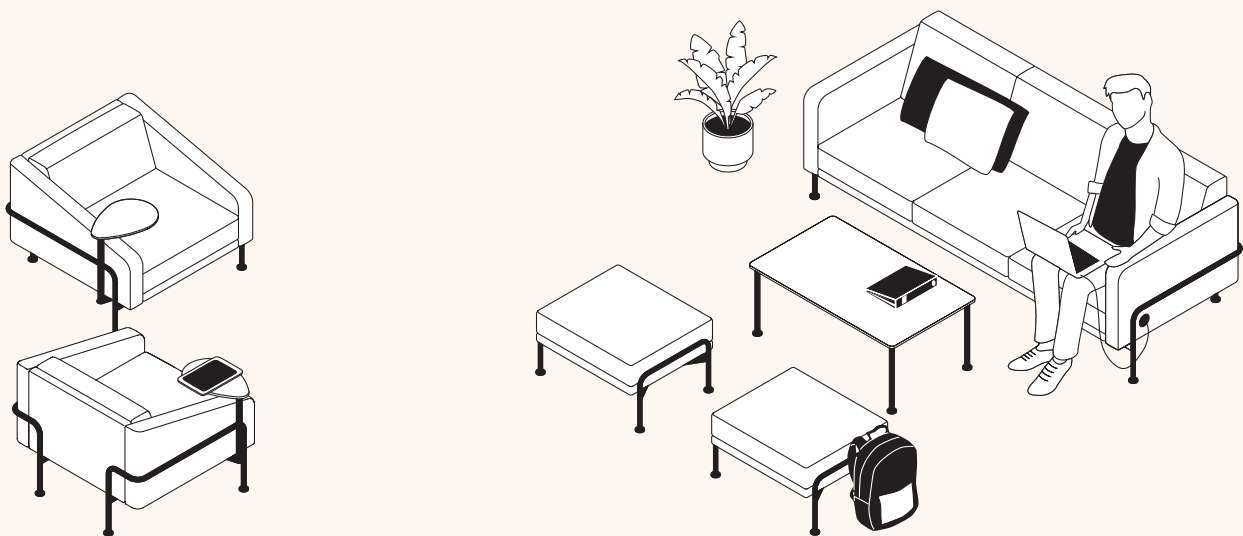



**Honiggelb** Jaune miel



**Purpurrot** Rouge pourpre



**Fernblau** Bleu distant



**Taupe** Taupe



**Patinagrün** Vert patine



**Tiefschwarz** Noir foncé

# Den Ton angeben

## Donner le ton

„Sitzmöbel im Büro sind anthrazit oder schwarz“ war früher ein gültiges Axiom, hat sich heute aber völlig erledigt. Sitzmöbel im Büro, das sind nicht mehr nur Drehstühle, und Farben, die Arbeitsumgebungen wohnlicher und sinnlicher machen, sind unverzichtbar geworden. Viasit bietet eine Palette von schicken Farben für Metallgestelle für noch mehr Auswahl und Gestaltungsmöglichkeiten in Ihrem Büro-Ambiente. Lassen Sie sich von den Beispielen auf den folgenden Seiten inspirieren.

Il y a quelques années « le mobilier de bureau devait être noir ou anthracite », aujourd'hui ce postulat est dépassé. L'aménagement d'un lieu de travail ne se limite plus aux sièges de bureau. Les couleurs qui créent une atmosphère de travail plus conviviale sont devenues indispensables. Viasit propose une palette de couleurs élégantes pour les structures métalliques afin d'offrir encore plus de choix et de possibilités pour façonner votre environnement de travail. Laissez-vous inspirer par les exemples présentés dans les pages suivantes.

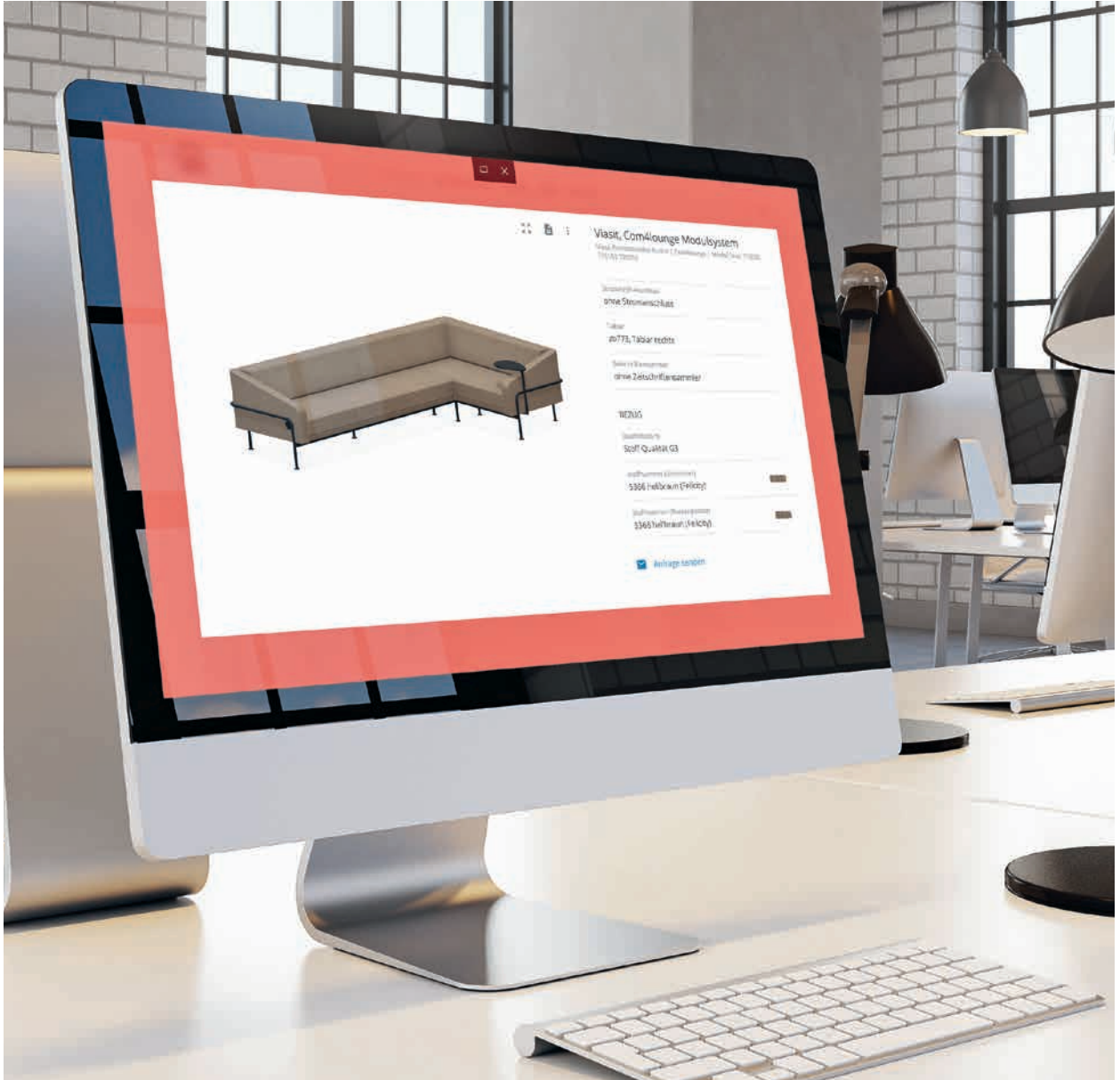

*Einfach scannen  
und konfigurieren*



*Scannez et configurez*



# Vorstellungskraft

Concevez



Wie soll Ihr Com4lounge aussehen? Ecksofa, U-Form oder klassisch gerade plus Sessel? Mit unserem Konfigurator gestalten Sie online Ihr ganz individuelles Produkt und speichern Ihre Konfiguration. Ihr Fachhändler macht Ihnen gern ein Angebot.

Einfach den QR-Code scannen, oder unter <https://www.viasit.com/de/produkte/soft-seating/com4lounge-module> den „Konfigurator“ anklicken und ausprobieren.

Unsere aktuelles Fachhändler-Verzeichnis finden Sie auf unserer Website [viasit.com/de/kontakt/haendlersuche](https://www.viasit.com/de/kontakt/haendlersuche)

À quoi doit ressembler votre Com4lounge ? Canapé d'angle, en U ou droit classique et un fauteuil ? Utilisez notre configurateur pour concevoir en ligne votre propre assise et enregistrez votre configuration. Votre distributeur se fera un plaisir de vous faire une offre.

Il suffit de scanner le code QR ou d'aller sur <https://www.viasit.com/fr/produits/mobilier-lounge/com4lounge-modules>, et d'essayer.

Vous trouverez la liste de nos distributeurs actuels sur notre site Internet [viasit.com/fr/contact/mon-revendeur](https://www.viasit.com/fr/contact/mon-revendeur)



# Organic Work

**Design: Palma Kunkel Architektur + Design**

Organic Work ist ein vielseitiger Raumteiler. Ausgestattet mit einem Tisch und akustisch wirksamer Polsterung entsteht ein Rückzugsort für konzentrierte Einzelarbeit. Mit verschiedenen Zubehörteilen zum Einhängen kann der Arbeitsplatz individuell und flexibel gestaltet werden. Als Garderobe oder Gerätesche verwandelt Organic Work notwendige Funktionen zu integrierten Orten im Open Space.

Organic Work est un séparateur d'espace, modulaire, cloisonné et polyvalent. Équipé d'un plan de travail et de cloisons acoustiques, il crée une zone propice à la concentration pour un poste de travail individuel. Cette alcôve peut être aménagée de façon flexible et être personnalisable. Les différents accessoires d'Organic Work la transforment en penderie ou en local technique en fonction des besoins et de l'évolution des espaces.

# Werkbank

Alcôve de travail



**Organic Work** ist ein modulares Stellwand-System. Es gliedert Open Space-Flächen durch Funktionsnischen wie temporäre Arbeitsplätze, Garderoben oder Gerätenischen. Das praktische Zubehör passt auch auf die Abschirmungen von **Organic Link** und **Organic Lite**.

**Organic Work** est un système de cloisons modulaires. Il agrémente l'open space d'îlots fonctionnels transformables en poste de travail temporaire, en penderie ou en local technique. Des accessoires (crochets, étagères...) sont également compatibles avec les cloisons d'**Organic Link** et **Organic Lite**.

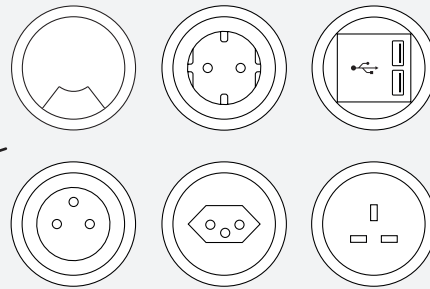
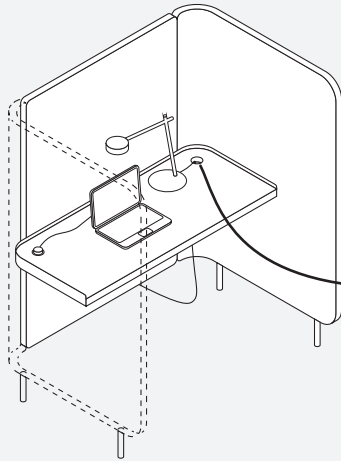

*Arbeitsplatz mit Kabeldurchlass,  
Steckdose oder USB-Anschluss*

Poste de travail avec passe-câble, prise de courant ou prise USB

*Ablage*  
Etagères

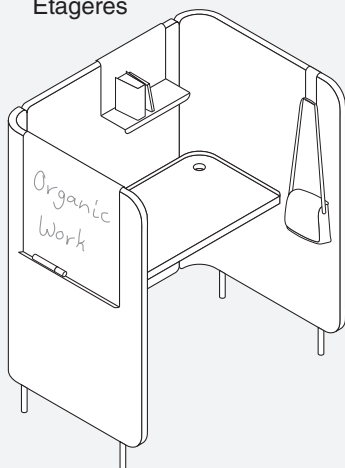

*Haken*  
Crochet

*Maquetttafel*  
Tableau  
magnétique

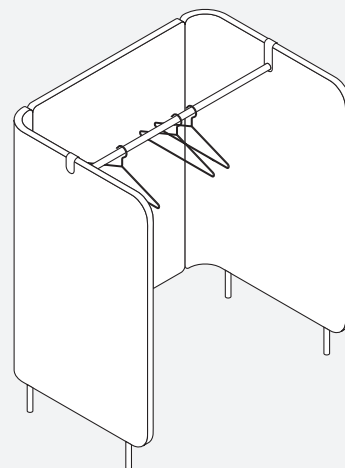

*auch als Garderoben-Nische*  
Penderie

# Showroom Paris



Viasit Bürositzmöbel GmbH  
55 Rue des Petites Écuries  
75010 Paris, Frankreich  
paris@viasit.com  
Tel. +33 (0) 1 40 41 05 88



2020 hat Viasit in Paris einen neuen Showroom eröffnet. Auf 140 m<sup>2</sup> präsentiert Viasit dort das wachsende Viasit-Sortiment, das neben dem klassischen Bürostuhl auch immer mehr Sitzmöbel für Lounges, Home Office und Kommunikationszonen umfasst. Der neue Showroom in der City bietet nicht nur mehr Platz, sondern auch mehr Komfort für die Besucher, denn er liegt im Erdgeschoss und ist barrierefrei zugänglich.

En 2020, Viasit a ouvert un nouveau show-room au cœur de Paris. Sur 140 m<sup>2</sup>, Viasit expose ses gammes de siège de travail ainsi qu'un grand assortiment de modèles soft seating idéal pour les zones d'accueil, le home office ou les espaces de réunions informelles. Différentes ambiances, chics ou décontractées y sont présentées. Située au rez-de-chaussée il est accessible aux personnes à mobilité réduite.



# Coloq

## Design: Palma Kunkel Architektur + Design

Was gibt es Neues? Im Austausch mit anderen lernen wir, vergnügen wir uns, lassen uns inspirieren. Coloq unterstützt die spontane Kommunikation. Der Name „Coloq“ leitet sich ab vom lateinischen „coloquium“, was so viel bedeutet wie Interview oder Gespräch. Entdecken Sie die neuen Programm-Ergänzungen wie die fest montierten Tablare, den mobilen Stahltisch mit optionalem Tablett, oder die neue Insel mit Rückenlehne. Zwei Sitzinseln mit Rückenlehne verbinden sich zum komfortablen und stabilen Museumsmöbel. Die Museumsinsel von Viasit, sozusagen. Alles passt dank des durchgängigen Grundrasters perfekt zusammen.

Quoi de neuf ? En échangeant avec autrui, nous apprenons, nous nous divertissons et nous nous laissons inspirer. Coloq favorise la communication spontanée. Son nom est d'ailleurs un dérivé du mot latin « colloquium » qui signifie entretien ou conversation. Découvrez les nouveaux produits de la gamme tels les tablettes fixes, la table mobile en acier avec plateau en option, ou le nouvel îlot d'assise avec dossier. Deux îlots d'assise avec dossier se combinent pour former un meuble de musée confortable et stable. L'îlot muséal de Viasit, en quelque sorte. Tout se complète parfaitement grâce aux dimensions uniformes des différents modules.

# Wo sich Menschen begegnen

Lieu de rencontre



Ob Seminar- und Projekträume, ob Museen oder Bibliotheken: **Coloq** passt immer. Anpassungsfähig dank einer Auswahl von über 200 Bezugstoffen aus der Viasit-Collection.

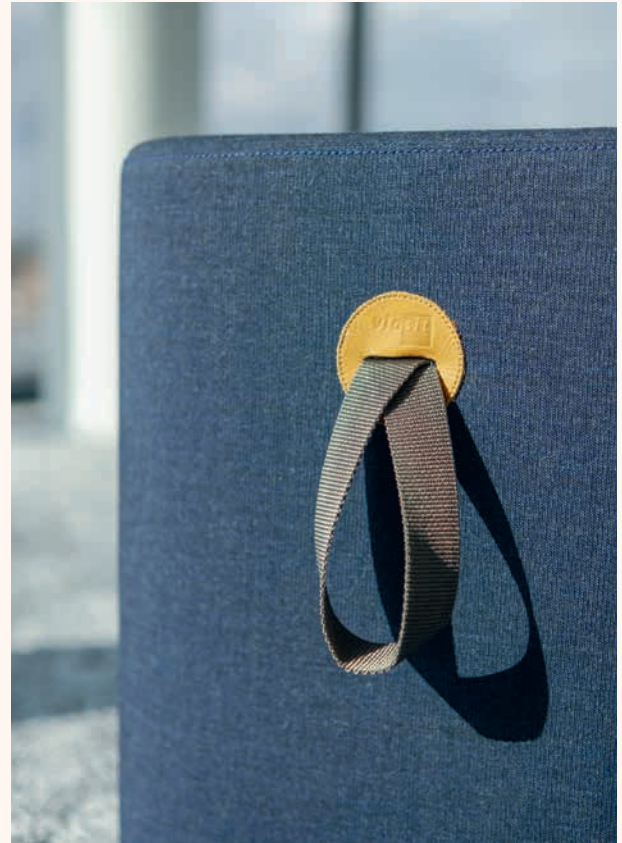

Qu'il s'agisse de salles de séminaire ou de projet, de musées ou de bibliothèques : **Coloq** convient toujours. Personnalisable grâce à une sélection de plus de 200 tissus de revêtement de la collection Viasit.

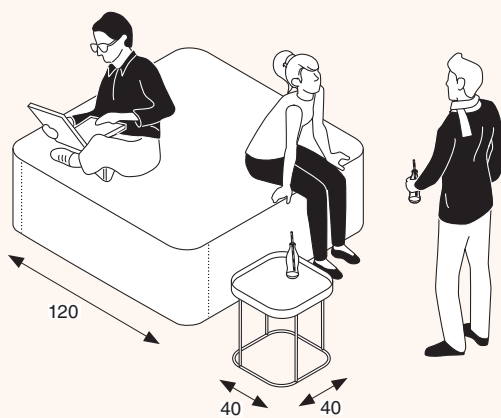
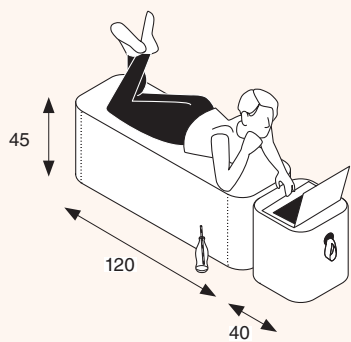
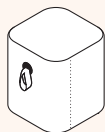
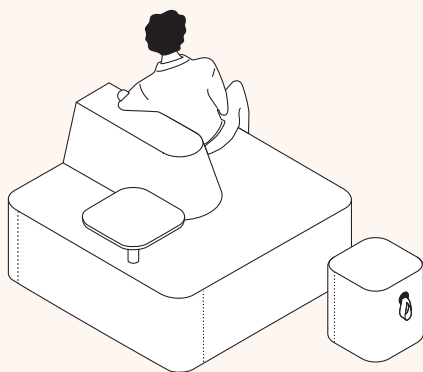
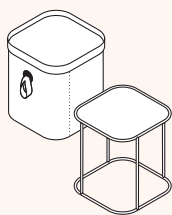
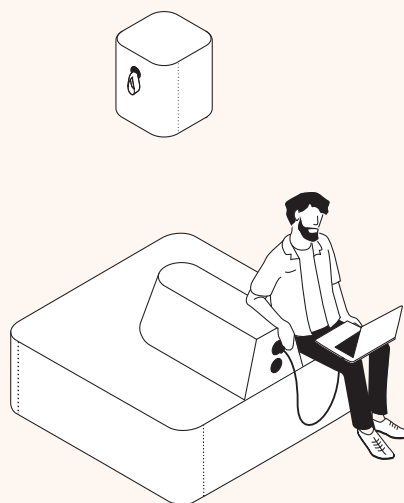
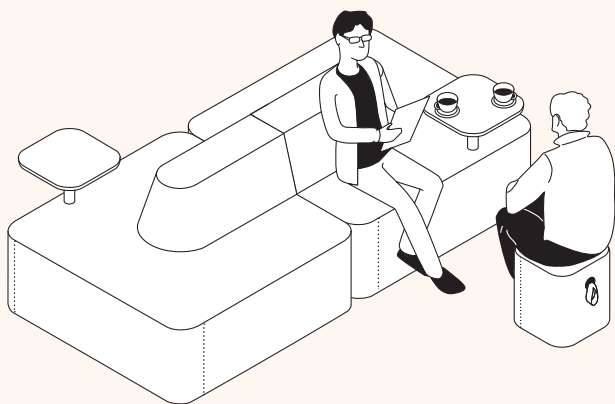

# Blüten- pracht

## Fleuri

Uns treibt eine Leidenschaft für wohnliche Räume mit Persönlichkeit. Viasit steht überall für gutes Sitzen, ob am Büroarbeitsplatz oder überall dort, wo ganzheitliche Einrichtungen mit individueller Note geplant und ausgestattet werden – natürlich in modernen Bürolandschaften, aber auch in Hotels, Schulen. Oder im Home Office. Viasit-Möbel zeichnen sich durch ihre Funktionalität und Ästhetik, und vor allem durch die ressourcenschonende und sozialverträgliche Produktion aus. Eben „Made in Germany“.

Nous sommes animés d'une passion pour les espaces ayant une forte personnalité. Viasit est synonyme de bonnes assises, que ce soit sur le lieu de travail ou en tout lieu ayant un aménagement global avec une touche individuelle : dans les espaces de bureaux modernes, bien sûr, mais aussi dans les hôtels, les écoles ou dans le home office. Le mobilier Viasit se caractérise par sa fonctionnalité et son esthétique, et surtout par une production économe en ressources et socialement responsable. Tout simplement « Made in Germany ».





# Calyx

## Design: Palma Kunkel Architektur + Design

Calyx ist ein moderner Loungestuhl, der genau so komfortabel ist wie er aussieht. Die Sitzschale, der Rücken und die Armlehnen sind aus einem Stück geformt, mit hochwertigem Formschaum gepolstert und hochwertig verarbeitet. Vielleicht ist Calyx bald Ihr neuer Lieblingsstuhl zum Gedankenaustausch im Büro, oder als einladendes Wartezimmermöbel – oder für den gemütlichen Leseabend zuhause?

Calyx est le fauteuil accueillant au design contemporain. Son dossier enveloppant et ses accoudoirs forment une seule pièce. Une mousse très qualitative ajoute encore plus de confort au fauteuil. Calyx s'invitera tout aussi facilement au bureau, à l'accueil, dans une salle d'attente, que dans votre intérieur.

# Wahlweise Komfort

Un choix confortable



Aller guten Dinge sind drei: Der **Calyx Chair** ist mit drei verschiedenen Untergestellen erhältlich: Ein Vierfußgestell aus Eichenholz, ein Drahtgestell und ein Aluminium-Vierfuß.

Trois styles différents : **Le fauteuil Calyx** est proposé avec trois piétements différents—un piétement quatre pieds bois, un piétement fil métallique et un piétement quatre branches en aluminium.





# Calyx Lounge

Design: Palma Kunkel Architektur + Design

Zum Calyx Chair mit seiner freundlichen Silhouette gesellt sich neu ein lässiger, knautschig-behaglich gepolsterter Lounge-Sessel. Dank seiner Extramaße in Breite und Tiefe entsteht ein kuschliges Polsternest, ideal zum Loungen und Lümmeln, Lesen und kreativen Entspannen. Für das Untergestell gibt es die Wahl zwischen filigranem Draht oder massiver Eiche.

La gamme Calyx s'enrichit d'un enveloppant fauteuil lounge au rembourrage moelleux et confortable. Avec ses dimensions généreuses en largeur et en profondeur, Calyx Lounge forme un nid douillet, idéal pour se détendre et se prélasser, lire et se relaxer. Deux options sont proposées pour le piétement : une structure métallique ou en chêne massif.



Den **Calyx Lounge** ist gibt es entweder mit Holzgestell aus echter Eiche oder mit Drahtgestell. Die Metallgestelle können in sechs eleganten Farben und einer hochwertigen Oberfläche beschichtet werden. Sie haben die Wahl!

**Calyx Lounge** est disponible soit avec un piétement bois chêne véritable, soit avec un piétement métallique. Les piétements métalliques finition époxy existent en six couleurs élégantes. Vous avez le choix !



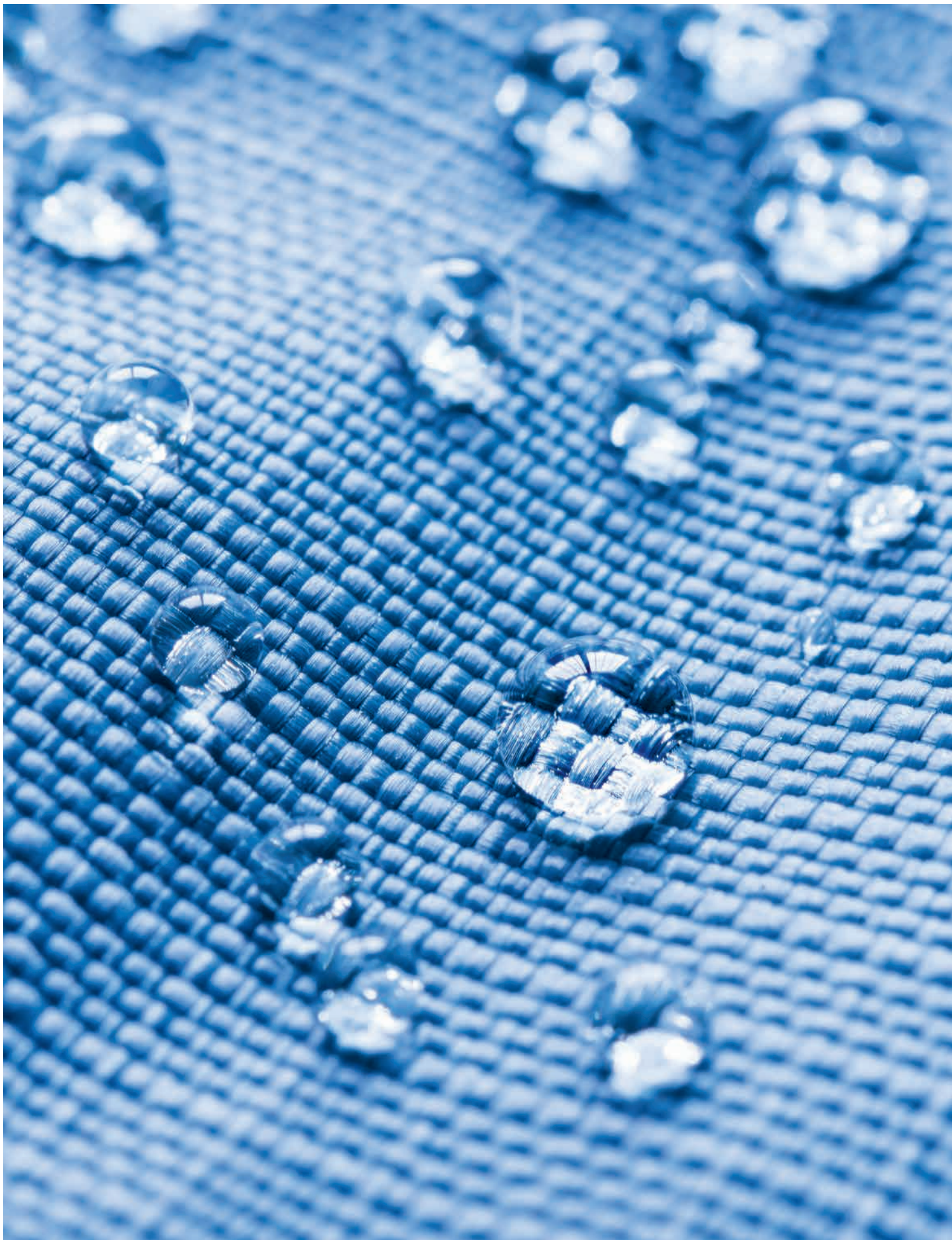

# Oberflächen- Hygiene

## Hygiène

Seit Covid spielt Hygiene eine noch wichtigere Rolle bei Büro- und Objektmöbeln. Schutz vor Keimen bieten unsere antimikrobiellen Beschichtungen für Kunststoff- und textile Oberflächen, die Ihre Möbel auch vor Schmutz und Abrieb schützen. Diese Hightech-Beschichtungen können ab Werk, aber auch bei Ihnen vor Ort aufgetragen werden. Auch ökologisch macht das Sinn: Ihre Möbel halten länger und müssen seltener von Hand – mit scharfen Chemikalien – gereinigt oder desinfiziert werden. Beim Gebrauch des Möbels merken Sie nichts: Es sieht nach der Behandlung genauso aus wie vorher, und auch die haptischen Eigenschaften bleiben.

Depuis l'apparition du Covid, l'hygiène joue un rôle prépondérant dans les entreprises. Nos revêtements antimicrobiens pour les surfaces plastiques et textiles offrent une protection contre les germes et protègent également votre mobilier contre la saleté et l'abrasion. Ces revêtements de haute technologie peuvent être appliqués en usine ou dans vos locaux. C'est aussi un choix écologique : vos meubles dureront plus longtemps et devront être nettoyés ou désinfectés – avec des produits moins agressifs – moins souvent. Après le traitement le mobilier garde la même perception visuelle et haptique.

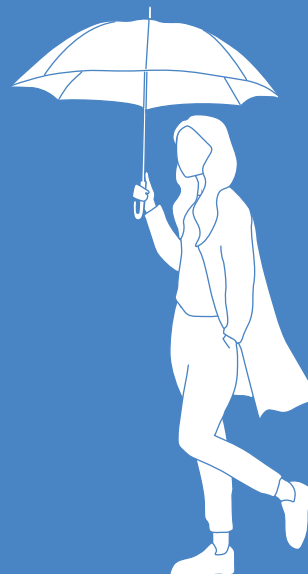



# SYSTEM4

Geniale Ideen sind meist besonders einfach. Beim System4 werden Stahlprofile mit patentierten Knoten verbunden, dazwischen werden Stahlpaneele eingesetzt. Kombiniert mit einer Fülle von sinnvollem Funktionszubehör entsteht aus dieser einfachen Grundidee ein Möbelsystem mit praktisch unbegrenzten Möglichkeiten. Wenn Sie sich für System4 entscheiden, entscheiden Sie zukunftssicher. Denn System4 behält lange seinen Wert. Das liegt an den wertigen Materialien, die wir für System4 verwenden, und an seiner Anpassungsfähigkeit. Auch die Formensprache von System4 überdauert alle Trends und Moden. Heute und in Zukunft.

Les idées ingénieuses sont souvent les plus simples! Des tubes en acier reliés par des connecteurs brevetés forment la structure du mobilier System4. Des panneaux métalliques ainsi qu'une multitude d'accessoires fonctionnels viennent s'y insérer. Ce concept de base aboutit à un système de mobilier aux possibilités quasiment illimitées. En choisissant System4, vous prenez une décision à l'épreuve du temps. System4 conserve sa valeur grâce à ses matériaux haut de gamme, son adaptabilité et son design intemporel. Aujourd'hui et demain.

# Sieht aus, kann viel

Mille looks et multifonctionnel

*Klappen mit und ohne Schloss*

Abattants avec ou sans poignée serrure

*Prospekthalter*

Porte-brochures

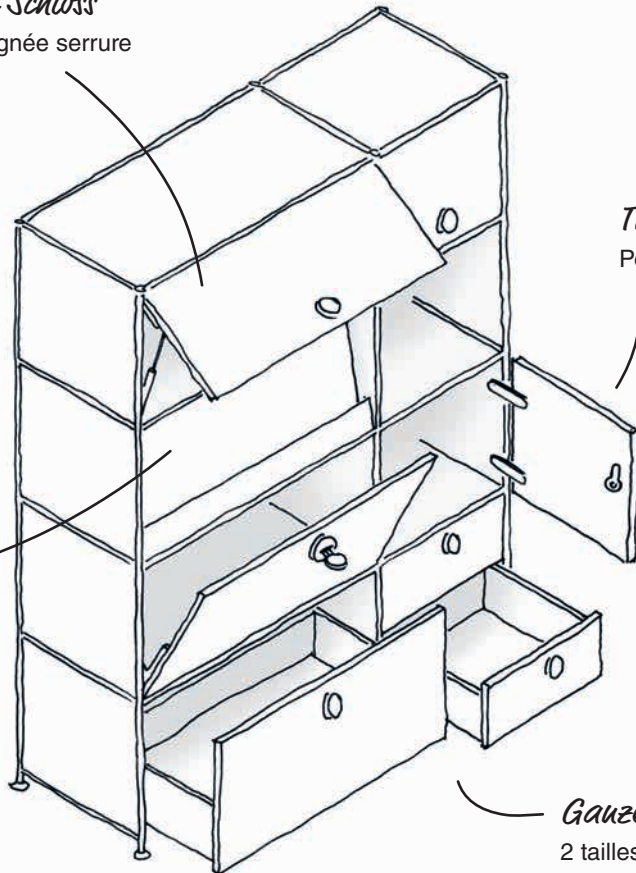

*Türen*

Portes

*Ganze oder halbe Schubladen*

2 tailles de tiroirs

Dank seines klassischen Looks passt sich System4 in moderne Umgebungen genauso nahtlos ein wie etwa in die stuckverzierte Gründerzeit-Villa. Heute braucht man im digitalisierten Büro weniger Stauraum als früher. Kein Problem für System4: Auf's Neue zeigt sich seine Anpassungsfähigkeit, und man gestaltet damit mobile Arbeitsstationen, Raumteiler im Open Space und vieles mehr.

Grâce à son look classique, System4 s'intègre aussi facilement dans un environnement moderne que dans un bâtiment d'époque. La digitalisation des postes de travail d'aujourd'hui nécessite moins d'espaces de stockage. Là encore System4 s'adapte : il peut être utilisé pour concevoir des postes de travail mobiles, des séparateurs d'espaces dans des open spaces et bien plus encore.



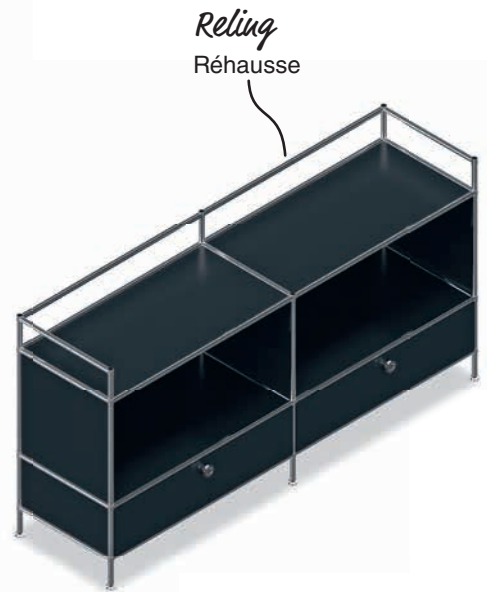
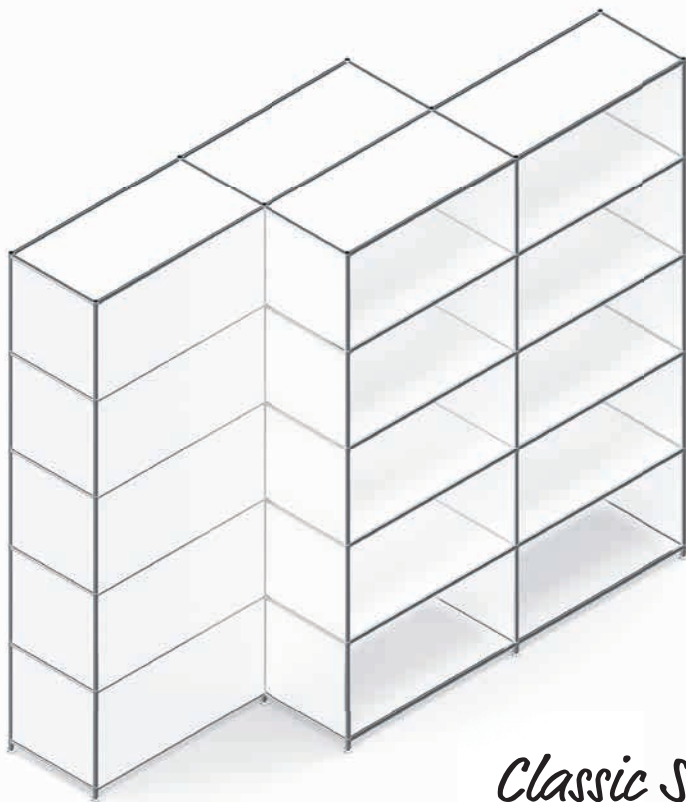

## Classic Style

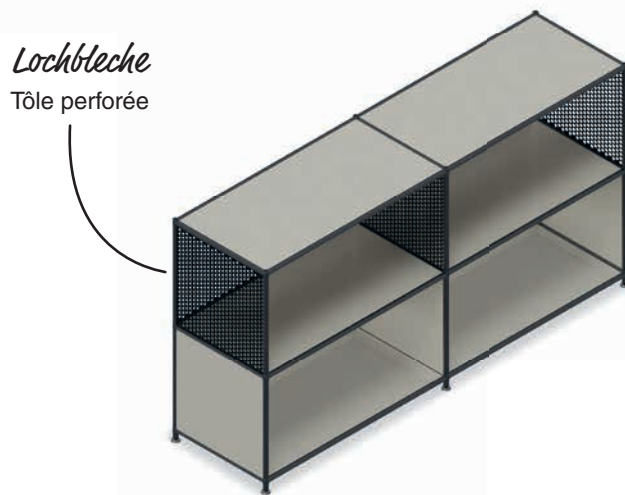

Satinierte Glasplatten  
Top en verre satiné

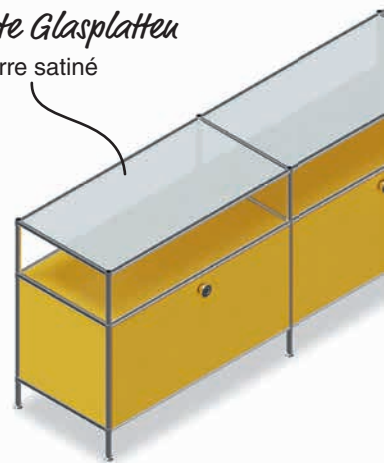

Einfach scannen  
und konfigurieren



Scannez et configurez



## Fancy Style



Möbelrollen  
Roulettes

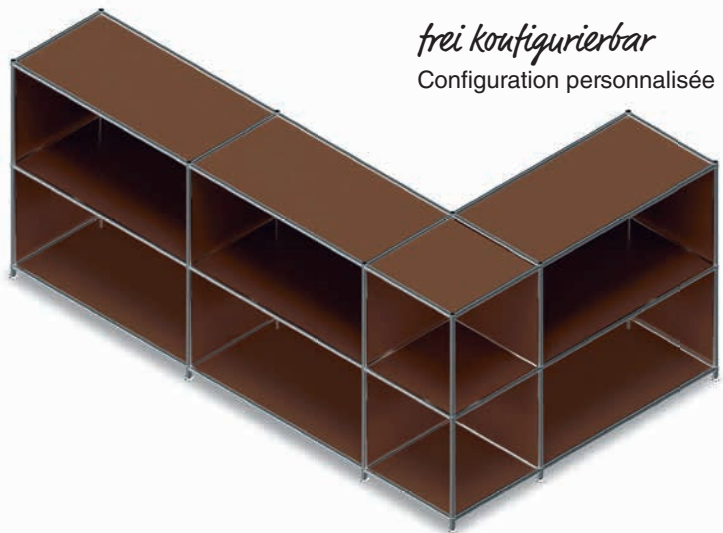

frei konfigurierbar  
Configuration personnalisée

## Ambience Style



Echtholzplatte  
Top en bois



# Wandelbar

Transformable



Ihre Bedürfnisse ändern sich? System4 ändert sich mit. System4-Möbel lassen sich beliebig mit Standardwerkzeugen umbauen und erweitern.



Vos besoins changent ? System4 est flexible ! Le mobilier System4 peut être reconfiguré et agrandi selon vos besoins à l'aide d'outils standards.

## Füllungen/Parements

Für Boden, Rückwand, Seitenwand/Haut, bas, arrière, côté du meuble

Weitere Farben finden Sie im Konfigurator / Plus de couleurs sont proposées dans le configurateur

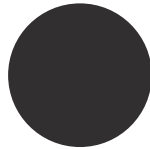
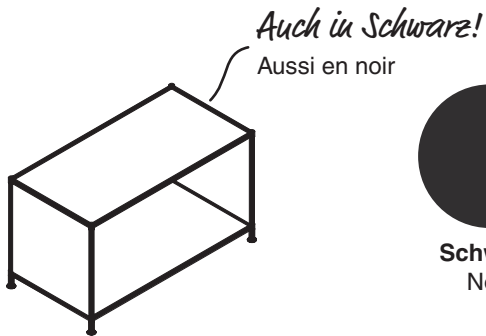

**Schwarz**  
Noir

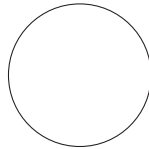

**Weiß**  
Blanc



**Taupe**  
Taupe



**Seidengrau**  
Gris soie

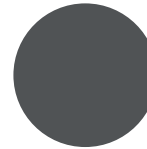

**Anthrazit**  
Anthracite

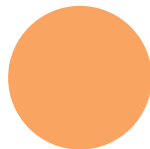
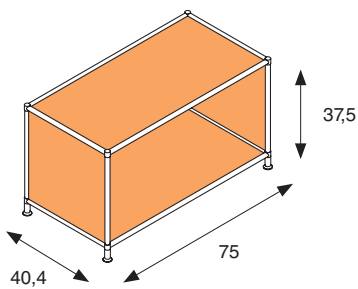

**Pastellgelb**  
Jaune pastel

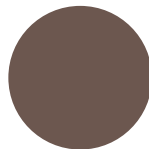

**Blassbraun**  
Brun pâle



**Lorbeergrün**  
Vert laurier

## Abdeckplatten/Plateau

Massivholz/Bois

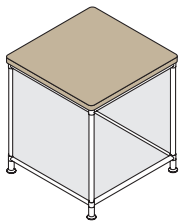

**Eiche**  
Chêne



**Nussbaum**  
Noyer

## Glasböden/Verre

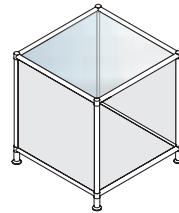

**Klartglas**  
Verre clair



**Glas satiniert**  
Verre satiné

## Füße, Rollen/Piètements, roulettes

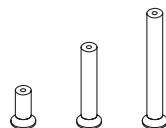

**Stellfüße: 4, 10 oder 15 cm**  
Pieds, H: 4, 10, ou 15 cm

**Chrom**  
Chromé



**Schwarz**  
Patin noir



**Rollen, weich**  
Roulettes sol  
souples



**Rollen, hart**  
Roulettes sol  
durs

## Tischplatten/Plateaux de table

**ESG Glas, 10 mm, Kanten gefast und poliert**  
Verre ESG, 10 mm épaisseur, bords biseautés et polis

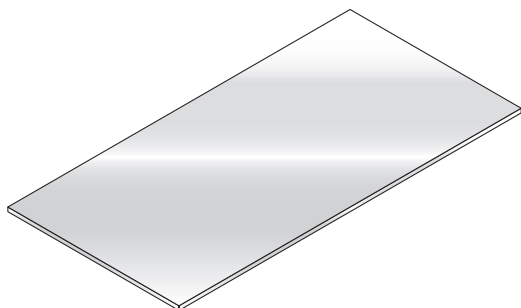

**Klarglas**  
Verre clair



**Glas satiniert**  
Verre satiné

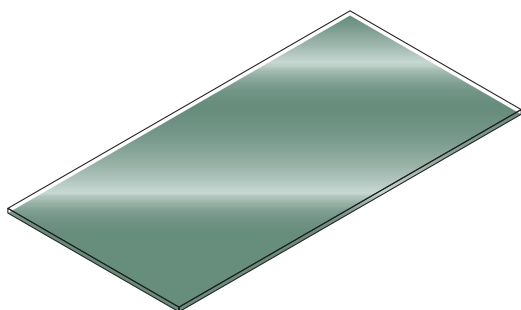

**Glas lackiert, Farben nach RAL möglich**  
Face inférieure laquée, coloris RAL à définir

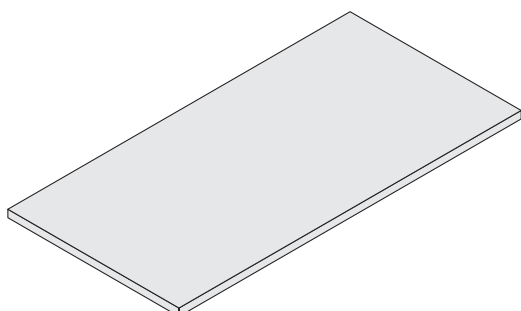

**Melaminharzplatte, 19 mm dick, ABS-Kante gerundet, 2 mm**  
Plateau mélaminé ep.19 mm, chant ABS arrondi 2 mm

**Matt/Mat**

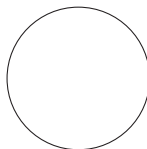

**Weiß**  
Blanc  
EGGER  
W1000 ST2

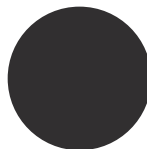

**Schwarz**  
Noir  
EGGER  
U999 ST2

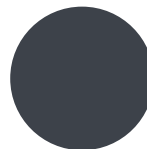

**Anthrazit**  
Anthracite  
EGGER  
U961 ST2

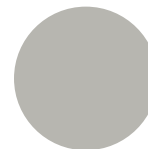

**Perlgrau**  
Gris perle  
EGGER  
U763 ST15

**Hochglänzend/Finition brillant**



EGGER  
W1000 ST30



EGGER  
U961 ST30

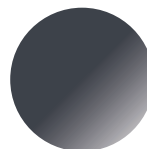

EGGER  
U999 ST30

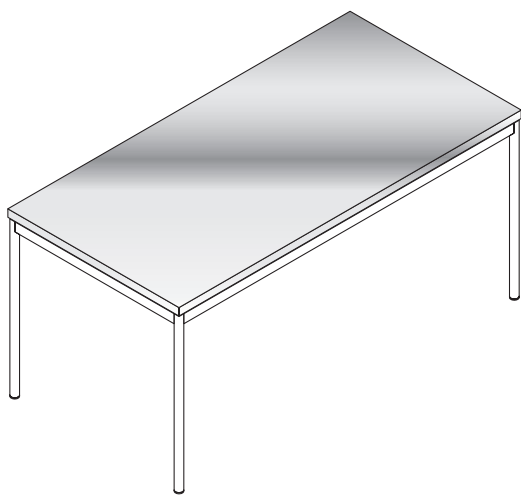

**Tischgrößen/Dimensions tables**

80 × 80 cm, 80 × 160 cm, 80 × 180 cm, 100 × 200 cm  
**Höhe/Hauteur:** 74 cm

# Viasit weltweit

## Viasit dans le monde



### ■ Viasit Vertrieb & Händlernetz

Viasit et ses distributeurs

### ■ Exklusivimporteur

Importateurs exclusifs

### Showrooms

◆ Viasit Bürositzmöbel GmbH  
Boxbergweg 4  
66538 Neunkirchen  
Tel. +49 (0) 6821 29080  
info@viasit.com

◆ Showroom Frankfurt  
Hanauer Landstr. 186  
60314 Frankfurt/Main  
Tel. +49 (0) 163 290 81 15  
frankfurt@viasit.com

◆ Showroom Stuttgart  
Schönbuchstraße 9  
73765 Neuhausen  
Tel. +49 (0) 163 290 81 16  
stuttgart@viasit.com

◆ Showroom München  
Max-Planck-Straße 10-12  
82223 Eichenau  
Tel. +49 (0) 163 - 2 90 81 14  
muenchen@viasit.com

◆ Viasit International Ltd.  
1-5 Clerkenwell Road  
London EC1M 5PA  
Tel. +44 (0) 20 39 12 64 66  
london@viasit.com

◆ Showroom Paris  
55 rue des Petites Écuries  
75010 Paris  
Tel. +33 (0) 1 40 41 05 88  
paris@viasit.com



- **Kanada**/Canada
- **U.S.A.**/USA
- **Mexiko**/Mexique
- **Kolumbien**/Colombie



- **Ägypten**/Egypte
- **Vereinigte Arabische Emirate**  
Emirats Arabes Unis
- **Katar**/Qatar
- **Indien**/Inde
- **Australien**/Australie

- **Deutschland**/Allemagne
- **Frankreich**/France
- **Großbritannien**/  
Royaume-Uni
- **Belgien**/Belgique
- **Niederlande**/Pays-Bas
- **Irland**/Irlande

- **Kroatien**/Croatie
- **Österreich**/Autriche
- **Slowenien**/Slovenie
- **Schweiz**/Suisse (F)
- **Tschechien**/  
République Tchèque
- **Ungarn**/Hongrie

- **Dänemark**/Danemark
- **Italien**/Italie
- **Polen**/Pologne
- **Spanien**/Espagne
- **Schweiz**/Suisse (D)
- **Türkei**/Turquie

**Herausgeber/Editeur**  
Viasit Bürositzmöbel GmbH  
Boxbergweg 4  
66538 Neunkirchen  
Deutschland

Viasit International Ltd.  
1–5 Clerkenwell Road  
London EC1M 5PA  
United Kingdom

**www.viasit.com**  
info@viasit.com

**Konzeption, Gestaltung, Art Direction/Conception, design, direction artistique**  
Palma Kunkel Architektur+ Design  
Carsten Feil und Eve Hartnack

**Illustration/ Illustrations**  
Palma Kunkel Architektur+ Design  
Carsten Feil

**Fotografie von Viasit, außer/Photos de Viasit, exceptés**  
Tom Gundelwein 16–18, 28, 29, 33, 34, 35↓, 36, 42, 51, 53, 68, 72, 74, 75  
Andrew Alberts 21  
Lisa Brödlin 30, 35↑  
Camira Fabrics 46  
A. Klinger, P. Bordihn 10, 11  
Manuela Meyer 1  
Stefan Müller-Naumann 23  
Sebastian Knöbber 26, 64  
Shutterstock 54, 76  
tschinkersten fotografie 22, 27

**Texte/Textes**  
Viasit Marketing

**Druck/Impression**  
Krüger Druck und Verlag, Merzig

**Das für dieses Produkt eingesetzte Recycling-Papier besteht aus 100% Altpapieranteil und ist FSC-zertifiziert.**  
Le papier recyclé utilisé pour cette brochure est composé à 100% de papiers usagés et est certifié FSC.





**Viasit Bürositzmöbel GmbH**  
**Boxbergweg 4**  
**D-66538 Neunkirchen**

**Viasit International Ltd.**  
**1–5 Clerkenwell Road**  
**London EC1M 5PA**  
**United Kingdom**

**www.viasit.com**  
**info@viasit.com**

Member of  **Rat für Formgebung**  
German Design Council



**EMAS**  
GEPRÜFTES  
UMWELTMANAGEMENT  
DE-170-00097



2024/25  
Catalogue





Catalogue  
2024/25



Konferenz- und Besuchermöbel  
Sièges de conférence et visiteurs



# Editorial



**Thomas Schmeer**

Nach meiner Überzeugung gibt es keine Alternative zu echtem nachhaltigem Handeln. Das gilt für den Einzelnen wie für Unternehmen gleichermaßen. Wir setzen uns seit Jahren schon ehrgeizige, messbare Klimaziele und machen im Rahmen unserer Nachhaltigkeitserklärung transparent, ob wir sie erreicht haben. Denn seit 2022 haben wir u.a. den durchschnittlichen CO<sub>2</sub>-Fußabdruck unserer Produkte um 42% senken und unseren Stromverbrauch um rund 25% reduzieren können. Auf diese Weise helfen wir auch unseren Kunden, ihre Klimaziele besser zu erreichen.

Je suis convaincu qu'il n'y a pas d'alternative à une véritable action durable. Cela vaut aussi bien pour les individus que pour les entreprises. Depuis des années déjà, nous nous fixons des objectifs climatiques ambitieux et mesurables, et nous indiquons de manière transparente dans le cadre de notre déclaration de durabilité si nous les avons atteints. Et une fois de plus, le vieil adage « je ne peux gérer que ce que je peux mesurer » se vérifie. En effet, depuis 2022, nous avons pu, entre autres, réduire l'empreinte carbone moyenne de nos produits de 42% et notre consommation d'électricité d'environ 25%. De cette manière, nous aidons également nos clients à mieux atteindre leurs objectifs climatiques.

# **Inhalt**

## **Sommaire**

**Outdoor Working**  
Travailler en plein air  
5

**Meet the Designer**  
Palma Kunkel Architektur+Design  
52

**Jeder Schritt zählt**  
Chaque étape aide  
68

**Showroom**  
London  
86

**Kontakt**  
Contact  
100

**Impressum**  
Mentions légales  
102

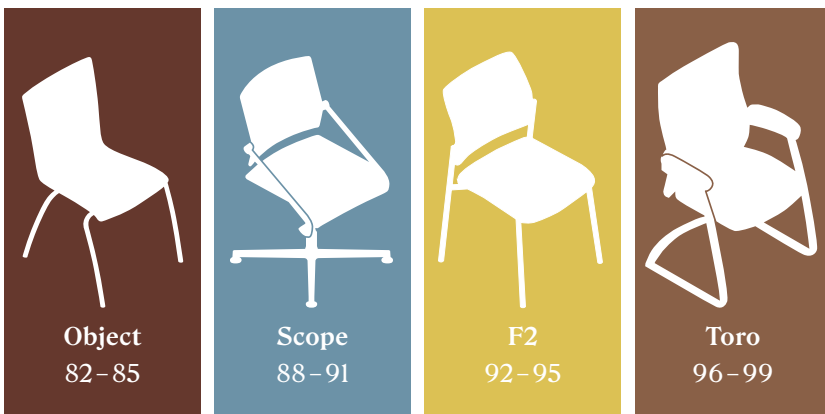
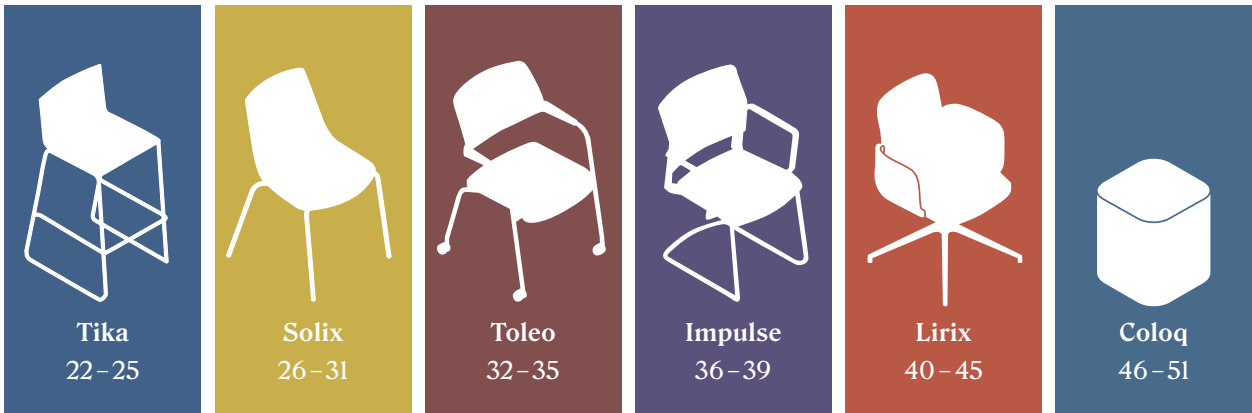
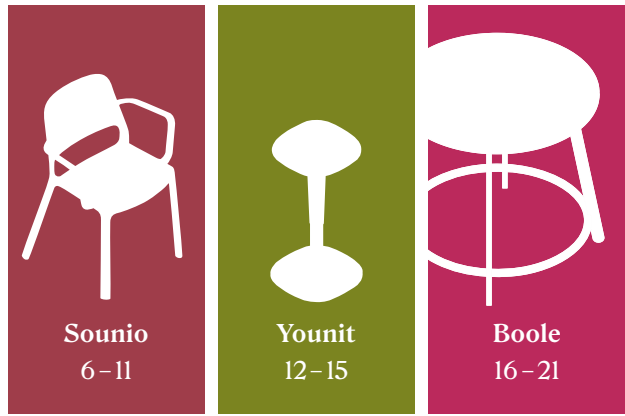



# Outdoor Working

Mehr Grün, Licht und Natur im Büro tragen zum Wohlfühl am Arbeitsplatz bei. Entsprechend groß ist das Augenmerk, das Interior Designer diesen Aspekten bei der Gestaltung von Büroräumen heute beimessen.

Beim neuen Trend „Outdoor Working“ wird es umgekehrt gemacht: Man bringt nicht mehr Natur an den Arbeitsplatz, sondern trägt den Arbeitsplatz hinaus in die Natur! Deshalb werden Bürogebäude inzwischen häufig mit großen Balkonen, Loggien und Dachterrassen konzipiert. Arbeiten im Freien - der Perspektivwechsel öffnet im wahrsten Sinne des Wortes den Blickwinkel und lässt Ideen sprießen.

Plus de verdure, de lumière et de nature au bureau contribuent au bien-être sur le lieu de travail. Les architectes d'intérieur accordent donc aujourd'hui une grande attention à ces aspects lors de l'aménagement des espaces de bureau. La nouvelle tendance « Outdoor Working » fait l'inverse : au lieu d'amener la nature sur le lieu de travail, c'est le lieu de travail qui est transporté dans la nature ! C'est pourquoi les immeubles de bureaux sont désormais souvent conçus avec de grands balcons, des loggias et des terrasses sur le toit. Travailler en plein air - le changement de perspective ouvre littéralement champ de vision et fait germer des idées.



reddot award  
winner



# Sounio

## Orlandini Design, Milano

Sounio ist ein Kunststoffstuhl mit einem schlichten, eleganten Design, frei von überflüssigen Details und mit einer klassischen Vierfußkonstruktion. Die tief geschwungene Rückenlehne, der ergonomisch geformte Sitz und die filigranen Armlehnen verleihen dem Stuhl eine harmonische Ästhetik. Dank des UV-beständigen Materials und seiner leicht zu reinigenden Konstruktion ist der Stuhl ideal für den Einsatz in Cafés und Kantinen sowie für den Außenbereich auf Balkons oder Terrassen. Wenn er nicht gebraucht wird, lässt er sich platzsparend stapeln und lagern. Dazu gibt es Sitzkissen mit outdoor-beständigen Bezugstoffen und Schaumfüllung.

Sounio est une chaise classique à quatre pieds en matière synthétique au design puré et élégant, sans détails superflus. Un dossier profondément incurvé, une assise ergonomique et des accoudoirs filigranes confèrent à la chaise une esthétique harmonieuse. Résistante aux UV, aux intempéries et facile à nettoyer, cette chaise est idéale pour les cafés, les cantines, les espaces intérieurs et extérieurs ouverts, les balcons et les terrasses. Lorsque Sounio n'est pas utilisée, elle peut être empilée et rangée pour gagner de la place. Des coussins d'assise au rembourrage mousse et recouverts de tissus d'extérieur aux propriétés spécifiques sont également proposés.

# Yummy

## Délicieux



Kap Sounio mit seinem antiken Poseidon-Tempel liegt an der Südspitze Attikas und ist ein beliebtes romantisches Ausflugsziel. Verliebte entfliehen dem Getöse der Großstadt Athen gern dorthin, um in friedvoller Stille den Sonnenuntergang zu genießen. Der Name steht beim **Sounio-Outdoorstuhl** für Leichtigkeit, mediterranes Flair und für Lebensfreude. Sieht er nicht zum Anbeißen aus in seinen sieben sommerlichen Eiscreme-Farben?

Le cap Sounion, avec son ancien temple de Poséidon, se trouve à la pointe sud de l'Attique. C'est une destination romantique très appréciée des Athéniens qui aiment s'échapper de la capitale animée pour profiter du coucher de soleil dans un calme paisible. Le nom de la chaise d'extérieur **Sounio** est synonyme de légèreté, d'ambiance méditerranéenne et de joie de vivre. Ses sept couleurs délicieusement estivales en témoignent.



*Stapelbar!*  
Empilables !



*100% outdoor-fähig*  
100% adaptée à l'extérieur

# Wir empfehlen

Nous recommandons

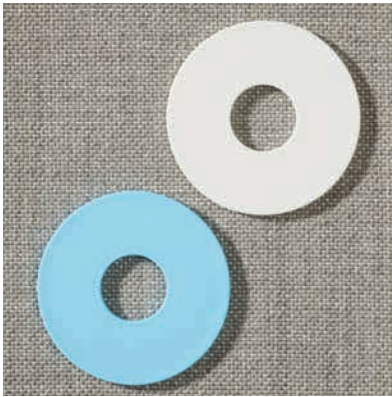

**G4 – 5340, Eisblau, Weiß**  
G4 – 5340, bleu glacier, blanc

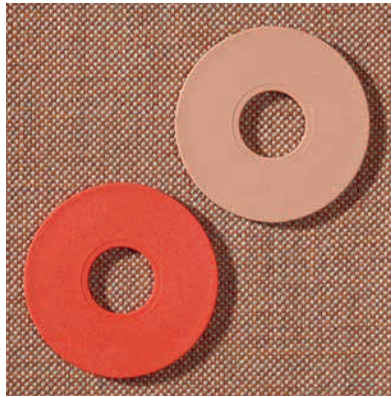

**G4 – 5342, Koralle, Puder**  
G4 – 5342 corail, rose poudré

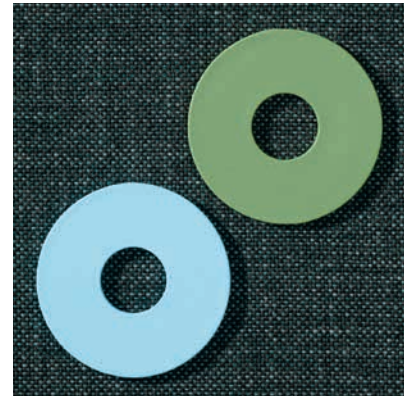

**G4 – 5344, Eisblau, Grün**  
G4 – 5344, bleu glacier, vert

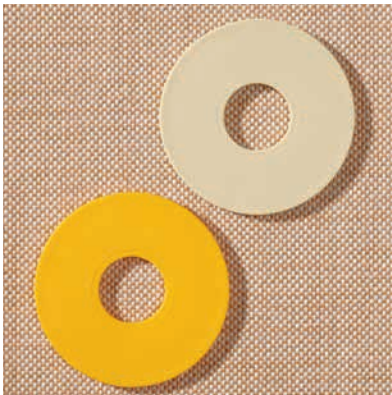

**G4 – 5343, Sonnengelb, Sand**  
G4 – 5343, jaune soleil, sable

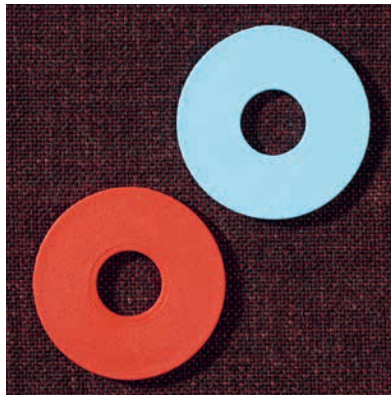

**G4 – 5346, Koralle, Eisblau**  
G4 – 5346, corail, bleu glacier



**G4 – 5341, Grün, Weiß**  
G4 – 5341, vert, blanc



**G4 – 5345, alle Farben**  
G4 – 5345, toutes les couleurs

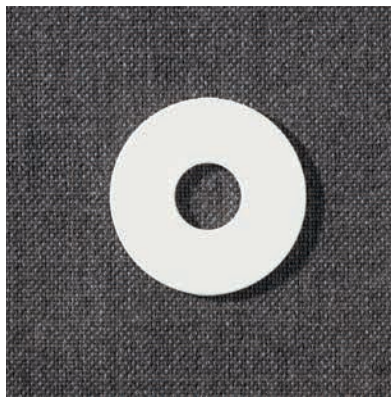

**G4 – 5345, Weiß**  
G4 – 5345, blanc



# Younit

Wechseln Sie öfter mal die Haltung! Der Younit ist Stehhilfe oder Hocker, je nachdem, wie hoch Sie die Sicherheits-Gasfeder mit Hilfe der beiden integrierten Druckschalter einstellen. Für sicheren Stand bei gleichzeitiger Bewegungsfreiheit nach allen Seiten sorgt ein gewölbter, rutschhemmend gummierter Standfuß. Younit lässt sich dank seines leichten Gewichts von 5,6 kg und der eingelassenen Griffmulden bequem mit einer Hand von A nach B tragen.

Changez régulièrement de posture ! Selon la hauteur à laquelle vous réglez le vérin, Younit peut être utilisé comme un support à la position debout ou comme un tabouret. Une base en caoutchouc convexe et antidérapante est garante pour une position stable avec toutefois une liberté de mouvement de tous les côtés. Grâce à son poids léger de 5,6 kg et à ses poignées intégrées, Younit peut être déplacé d'une main.





Dynamisches, bewegliches Sitzen hält Geistesarbeiter fit, fördert die Durchblutung und den Fluss der Ideen! Der **Younit** ist in schwarz und telegrau erhältlich. Der komfortabel mit PU-Formschaum gepolsterte Sitz ist anatomisch geformt und lässt sich in fast unendlich vielen Farb- und Stoffvarianten individuell beziehen.

Une assise dynamique maintient les utilisateurs en forme, favorise la circulation sanguine et le flux des idées ! **Younit** est disponible en noir et en télégris. L'assise est confortable, grâce à la mousse moulée en PU de forme anatomique qui peut être revêtue d'une infinité de couleurs et de tissus.



# Boole

## Design: Palma Kunkel Architektur + Design

Wie entstehen Ideen? Der eine hat die besten Ideen beim Joggen oder unter der Dusche, der andere schwört auf das stille Kämmerlein. Andere glauben an die Schwarmintelligenz, oder die Idee als Ergebnis von Kommunikation. Sicher ist: Das Setting einer Kommunikationssituation prägt die Atmosphäre, und damit auch die kreativen Ergebnisse der Kommunikation. Im Stehen können Gedanken leichter und flexibler fließen, gemeinsame Lösungen entwickeln sich wie von selbst, für starre Positionen bleibt kein Platz.

Comment naissent les idées? Pour certains, pendant une séance de sport, sous la douche, au calme à un bureau, pour d'autres c'est le fruit d'une communication. Une chose est sûre: l'environnement qui nous entoure façonne l'atmosphère et a une répercussion sur les résultats créatifs de la communication. En position debout, les pensées peuvent circuler plus facilement et librement et les solutions communes se développent par elles-mêmes.

# Eine runde Sache

Ça tourne rond!



↖  
*Den Barhocker Tika  
finden Sie ab Seite 23*  
Retrouvez le siège haut  
**Tika** p. 23



**Boole** kann mit seiner Höhe von 1,07 m für kurze Besprechungen oder die aktive Kaffeepause im Stehen genutzt werden. Mit Barhockern oder Stehhilfen kann man auch länger verweilen. Mit seinen organischen Formen und seinem Unterbau aus Eichenholz und Stahl fügt er sich in das zeitgemäße Büroambiente ein.

Avec 1,07 m de haut, la table **Boole** peut être utilisée pour de courtes réunions ou des pauses café en position debout. Avec des sièges ou tabourets hauts, vous pouvez également vous attarder plus longtemps. C'est une table résolument contemporaine avec des formes organiques et un piétement en chêne et en acier.

# Cool Boole

Boole gibt es mit runder oder rechteckiger Tischplatte, beides mit umlaufender Fußstütze aus Stahlrohr. Das Untergestell ist aus klar lackiertem Eichenholz gestaltet. Die optionale Stromversorgung, in der Platte eingelassen, hält mitgebrachte Smartphones und Tablets am Leben.

La table Boole est disponible avec un plateau rond ou rectangulaire aux bords arrondis, chants biseautés, posé sur un piétement en chêne laqué mat avec un repose-pied en tube d'acier. L'électrification proposée en option est parfaitement insérée dans le plateau et permet de recharger à tout moment portables et tablettes.

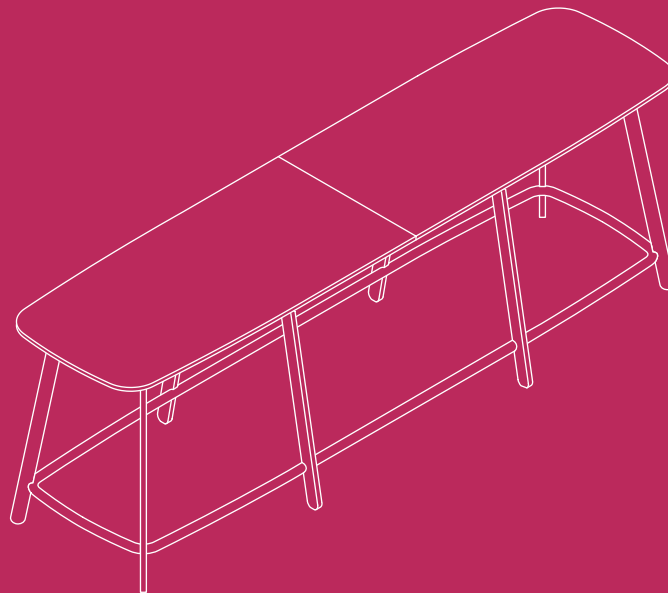

**Sonderlängen auf Anfrage**  
Longueurs spéciales sur demande

## Tischform/ Forme de la table

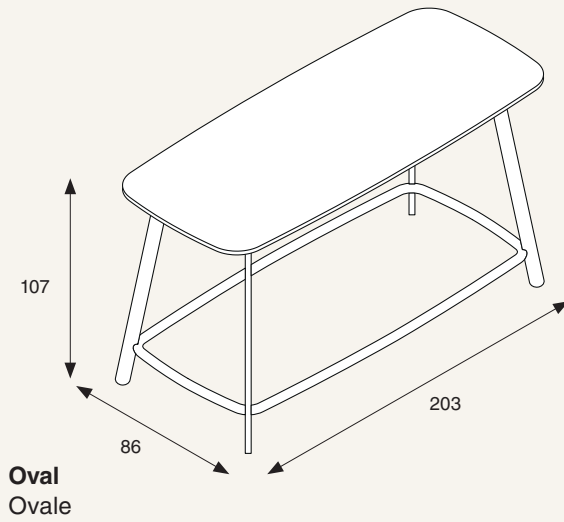
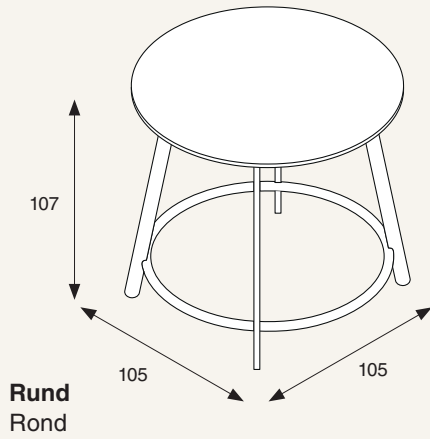

## Tischplatte/ Plateau

**MDF lackiert/ MDF laqué**



**Schwarz**  
Noir

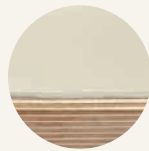

**Beige**  
Beige

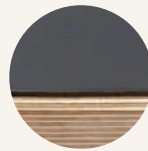

**Schwarz**  
Noir

**Multiplex mit Linoleum/ Multiplex bouleau, revêtement lino**

## Stromanschluss/ Connection électrique



**Weiß**  
Blanc



**Schwarz**  
Noir

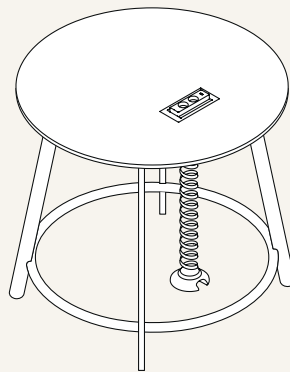



# Tika

Tika ist ein filigraner Kufenstuhl mit einem bequemen Sitz aus Buchen-Schichtholz und optionalem Sitz- und Rückenpolster in vielen Farben und Bezugstoffen. Das stabile Stahlrohrgestell ist in schwarz beschichtet oder verchromt erhältlich und sorgt für Stabilität.

Tika est une chaise au piétement traineau filigrane avec une assise confortable en multiplis de hêtre. L'option avec une assise garnie est proposée dans une multitude de tissus et de coloris. La structure robuste et stable en fil d'acier est disponible en noir ou chromé.

# Über die Welt erhaben

## En hauteur



Früher glaubte man, im Sitzen und in der Entfernung von der sinnlichen Welt entwickle man übersinnliche Kräfte. Deshalb war das erhöhte Sitzen nur Monarchen vorbehalten. Heute wird das nüchterner gesehen. Ein erhöhter Sitz wird aber noch immer geschätzt, eröffnet er doch neue Perspektiven und erlaubt den spielerischen Wechsel zwischen Sitzen und Stehen. Womit der Barhocker perfekt den Wunsch nach mehr Bewegung im Büro erfüllen hilft.

Autrefois, on croyait qu'en s'asseyant et en s'éloignant du monde réel, on développerait des pouvoirs surnaturels, raison pour laquelle les sièges hauts étaient réservés aux monarques. Aujourd'hui, cela nous fait sourire ! Toutefois, un siège haut est toujours apprécié car il ouvre de nouvelles perspectives et permet un changement ludique entre la position assise et la position debout.





# Solix

Solix steckt voller Ideen für Ihre maßgeschneiderte Sitz-Lösung. Gestalten Sie mit Solix Stühle und Barhocker nach Ihrem Geschmack und kombinieren Sie dabei nach Herzenslust aus sieben modischen Schalenfarben, zwei Gestellfarben und drei Gestellvarianten. Alle haben die bequeme Sitzschale aus Polypropylen gemeinsam.

Solix regorge d'idées pour votre solution d'assise sur mesure. Concevez à votre goût les visiteurs et sièges hauts de la gamme. Choisissez entre sept couleurs de coque, deux coloris de structures et trois types de piétements. Tous ont en commun une coque confortable en polypropylène.

# Bitte nehmen Sie Platz

Prenez place s'il vous plait



Die glasfaserverstärkte Sitzschale aus Polypropylen ist allen Ausprägungen des **Solix** gemeinsam. Dazu wählen Sie aus verschiedenen Gestellvarianten, werten das Sitzerlebnis durch Sitzpolster auf, fügen Reihenverkettung für Event-Applikationen hinzu. Welche Sitz-Lösung schwebt Ihnen vor?

La coque en polypropylène renforcée de fibres de verre est commune à tous les modèles de **Solix**. Choisissez parmi différents types de structures et améliorez votre confort grâce à un placet d'assise. A disposition également une barre inter-rangée. Quelle solution d'assise favoriserez-vous ?



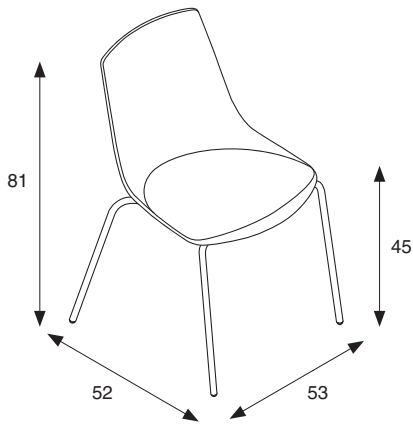

**Vierfuß**  
Visiteur 4 pieds

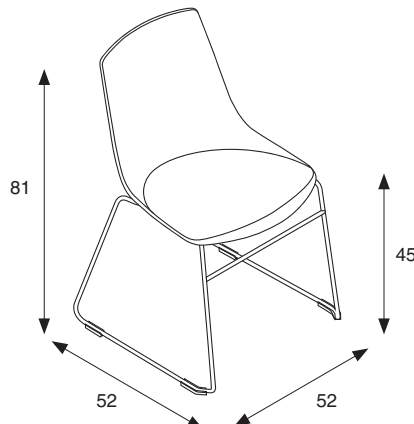

**Kufenstuhl**  
Visiteur piétement traîneau

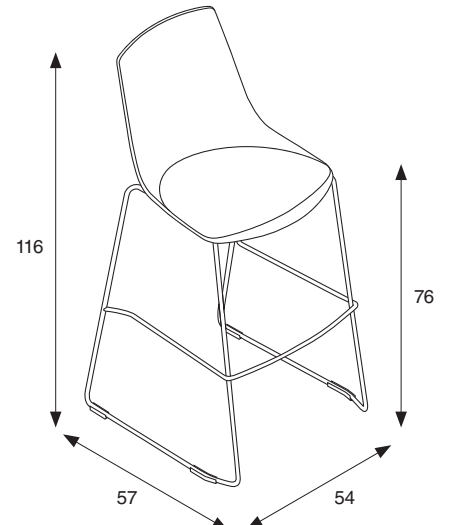

**Barhocker**  
Siège haut

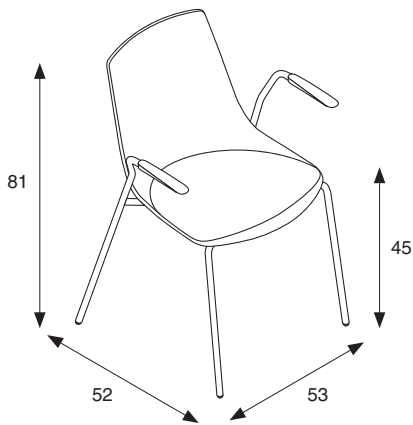

**Vierfuß mit Armlehnen**  
Accoudoirs, en option

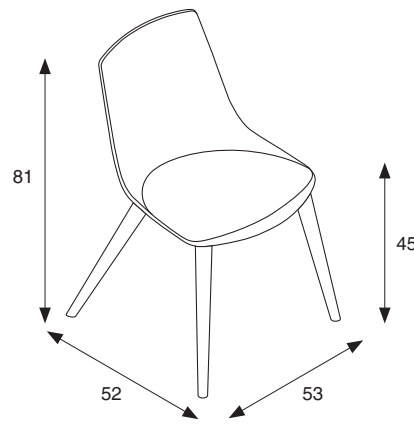

**Vierfuß Holzbeine**  
Placet d'assise, en option

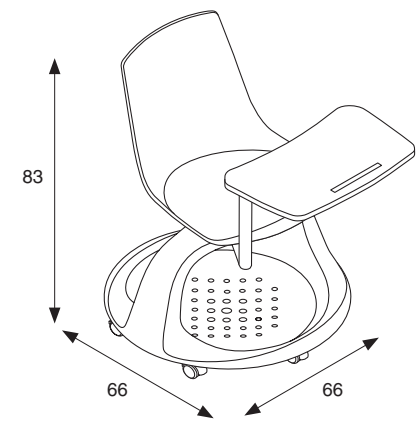

**College Stuhl**  
Tablette écrioire, en option



**Sitzpolster optional**  
Placet d'assise, en option



**Tablar optional**  
Tablette écrioire, en option

**Transportwagen**  
Chariot de transport

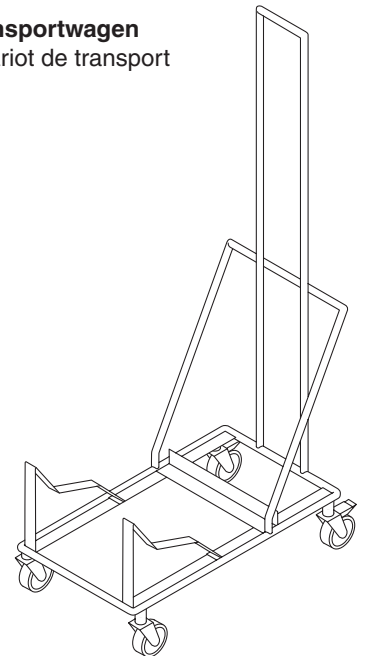

# Lernen macht Spaß

La joie d'apprendre



Der **Solix College** ist die ideale Unterstützung im Seminar, in der Schule und bei Fortbildungsveranstaltungen. Angefangen von der ergonomisch geformten Sitzschale und der praktische Ablageschale unter dem Sitz, die Bücher, Taschen und Rucksäcke aufnimmt, bis zum optionalen Schreibtisch. Mehr als 100 Bezugstoffe stehen für das Sitzpolster, und sieben Farben für die Sitzschale zur Auswahl.

**Solix College** est l'assise idéale lors de séminaires, de formations et à l'école grâce à sa coque ergonomique, son plateau de rangement sous le siège – pour accueillir des livres, des sacs et des sacs à dos – et sa tablette écrivain en option. Plus de 100 tissus sont disponibles pour le placet d'assise et sept couleurs pour la coque du siège.



# Toleo

## Design: Martin Ballendat

Passend zum ergonomischen Arbeitsplatzstuhl Toleo mit der 3D-beweglichen Rückenlehnenanbindung bietet Viasit eine vollständige Familie an Stühlen an, die jeden Wunsch nach komfortablem und gesundem Sitzen erfüllen kann: Besucherstühle, Konferenzstühle, Home Office-Stühle. Das Design von Martin Ballendat folgt konsequent der Formensprache des „großen“ Toleo und lässt sich optimal mit ihm kombinieren.

Pour compléter le siège de travail ergonomique au dossier mobile 3D Toleo, Viasit propose une gamme complète qui peut répondre à toutes les attentes en matière d'assise saine et confortable : visiteurs, sièges de conférence, sièges pour le télétravail. Le design de Martin Ballendat reprend systématiquement le langage des formes du « grand » Toleo et peut être combiné de manière optimale avec lui.



# Die Toleo-Familie

La gamme Toleo



*Den Toleo Drehstuhl  
finden Sie in TASK*

Siège de travail Toleo à  
retrouver dans le catalogue  
**TASK**

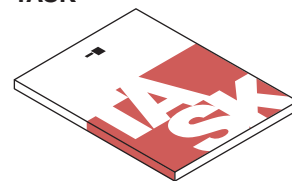



# Impulse

## Design: Ralf Umland

Ergonomie ohne Schnickschnack – Mit der Impulse-Familie hat Designer Ralf Umland eine Produktreihe mit markantem Look geschaffen, die Sitzmöbel von hohem ergonomischem Anspruch bietet, die für alle Anwendungen geeignet sind. Die Impulse-Familie baut auf einem perfekt durchdachten Baukastenprinzip auf. Nachhaltige und wertige Materialien und Komponenten, die wir fast ausschließlich von europäischen Lieferanten beziehen, und die sorgfältige Verarbeitung im Viasit-Werk in Neunkirchen tun das ihre für das Wohlfühl-Erlebnis am Arbeitsplatz.

L'ergonomie sans fioritures – Avec la collection Impulse, le designer Ralf Umland a créé une gamme de produits au look reconnaissable qui propose des sièges répondant à des normes ergonomiques élevées. La famille Impulse est basée sur un principe modulaire. Les matériaux et les composants durables des sièges Impulse sont acquis exclusivement auprès de fournisseurs européens, puis sont fabriqués minutieusement dans l'usine Viasit de Neunkirchen.

# Dürfen wir bitten

Prenez place

*Netzerücken*

Dossier résille



*Polsterücken*

Dossier capitonné



*optional: Rückenschale  
mit Vollbezug*

Habillage de la coque arrière  
du dossier en option



*Freischwinger oder Vierfuß*

Piètement luge ou quatre pieds

Auch der Vierfuß-Stuhl folgt dem gestalterischen Grundprinzip der **Impulse**-Familie. Es gibt ihn mit und ohne Armlehnen sowie mit Polster- oder einer Netzerückenlehne, die ohne sichtbare Verschraubungen in einen Kunststoffrahmen eingebettet ist. Alle Varianten lassen sich stapeln. Jeder Sitz ist unterseitig mit einer intelligenten Stapelwanne ausgerüstet, die den nächsten Stuhl im Stapel gegen Schäden am Polster geschützt. Beim Freischwinger hat Designer Ralf Umland die Impulse-typische, klare Linienführung auf Basis runder Profilquerschnitte verwirklicht.

Le visiteur quatre pieds reprend les codes du design de la famille **Impulse**. Il existe avec ou sans accoudoirs, avec dossier capitonné ou résille. Le soin apporté aux finitions se traduit par l'absence de fixations apparentes. Tous les visiteurs peuvent être empilés facilement et leurs revêtements sont protégés grâce à une contre coque de protection sous l'assise. Le visiteur Impulse à piètement luge, conçu par le designer Ralf Umland, est pourvu d'un profilé arrondi continu qui reprend les lignes claires et typiques d'Impulse.



**Kunststoffteile**  
Matière synthétique

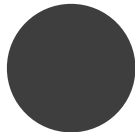

**Schwarz**  
Noir



**Telegrau**  
Télégris

**Gestelle**  
Structure

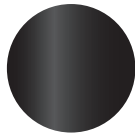

**Schwarz**  
Noir



**Verchromt**  
Chromé

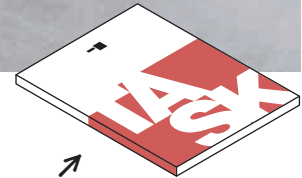

➤  
*Den Impulse Drehstuhl  
finden Sie in TASK*  
Siège de travail **Impulse** à  
retrouver dans le catalogue  
**TASK**



# Lirix

## Design: Sascha Sartory

Lirix ist der rundum gepolsterte Sessel mit harmonischen Proportionen, den Sascha Sartory für Viasit gestaltet hat. Leicht und filigran in der Anmutung bietet er maximalen Komfort auf kleinem Raum und ist für Lounges, Wohnungen und wohnliche Konferenzräume gut geeignet.

Lirix est un fauteuil entièrement capitonné aux proportions harmonieuses, conçu par Sascha Sartory pour Viasit. D'apparence léger et délicat, il offre un confort maximal dans de petits espaces et convient parfaitement à des espaces lounges, des salons ou à des salles de réunions chaleureuses.





Das zeitgemäße Design von Sascha Sartory, exklusive Materialien und viel Qualität kommen zusammen und formen einen Stuhl für Anspruchsvolle. Die **Lirix-Familie** bietet eine große Auswahl für die verschiedensten Sitz-Bedürfnisse und macht überall eine gute Figur. Ob im eleganten Wartebereich, im Konferenzraum, oder auch am Esstisch im gemütlichen Wohnzimmer. Ein Gesamtkonzept, das sitzt.

Le design contemporain de Sascha Sartory, les matériaux exclusifs et la fabrication de qualité s'unissent pour proposer un fauteuil pour les personnes exigeantes. Les différents types de piétements de **Lirix** proposent un large éventail de possibilités pour meubler une salle de conférence, une élégante salle d'attente ou même à la table d'un salon.

*Konferenz Partner*  
Siège conférence



*Massive Eiche*  
Chêne massif



*Alu-Vierfuß schwarz matt*  
*mit und ohne Rollen*  
Piétement 4 branches, noir mat  
avec et sans roulettes



Die Grundform des Lirix lässt sich mit drei verschiedenen fixen und drehbaren Untergestellen aus Holz und Metall sowie einer großen Auswahl an Bezugsstoffen aus der Viasit Collection individualisieren.

La forme de base de Lirix peut être personnalisée grâce à trois piétements différents, fixes ou pivotants, en bois ou en métal, ainsi qu'à une large sélection de tissus de la Collection Viasit.



# Coloq

## Design: Palma Kunkel Architektur + Design

Die Grundidee von Coloq war es, die Kommunikation wie am Lagerfeuer zu unterstützen. Wo sich jeder spontan dazusetzt, wo man sich austauscht, jeder seinen Platz auch wechselt. Coloq mit seiner ergonomisch platzierten Trageschleife ist wie geschaffen für diese spontane, informelle Kommunikation, die im New Office immer mehr die klassische Konferenz ablöst. Mittlerweile haben die Coloq-Hocker, Bänke und Sitzinseln Zuwachs bekommen und erschließen Coloq neue Anwendungsfelder.

L'idée de départ de Coloq était de favoriser la communication comme autour d'un feu de camp. Là où chacun s'assoit spontanément, où l'on échange et où chacun change de place. Coloq, avec sa dragonne ergonomique, est une solution parfaite pour cette communication spontanée et informelle qui remplace de plus en plus la réunion traditionnelle dans le New Office. Entre-temps, la gamme Coloq composée de poufs, banquettes et îlots s'est élargie et ouvre de nouveaux champs d'application.

# Die freie Wahl

Vous avez le choix !

*Farbe nach RAL wählen*

Coloris au choix selon le nuancier RAL



*Stoffe aus unserer Kollektion*

Revêtement de la collection tissus Viasit

Das **Coloq**-Tablett aus Holzwerkstoff passt genau auf die **Coloq**-Hocker und Tische. Es ist in allen RAL-Farben erhältlich. Kombiniert mit den rund 200 Stoffen der Viasit-Collection ergibt das eine schier unendliche Farbenvielfalt.

Le plateau en bois **Coloq** complète parfaitement les poufs et les tables **Coloq**. Il est proposé dans toutes les couleurs RAL. En combinaison avec les quelques 200 tissus de la collection Viasit, il en résulte une variation de couleurs presque infinie.



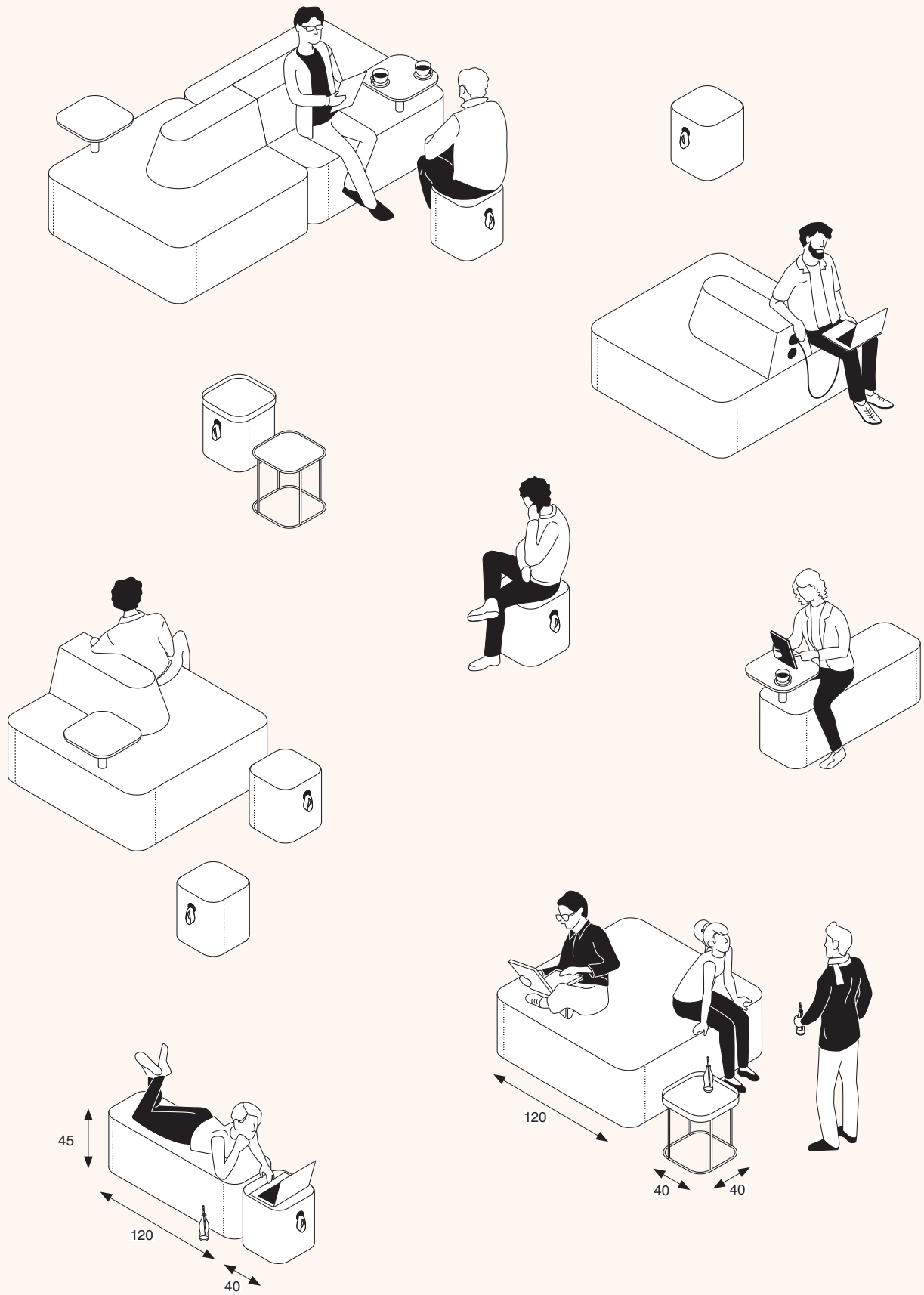



Die quadratischen Maße von Hocker und Tisch sind identisch und bilden das Grundraster der **Coloq**-Familie. Darauf aufbauend gibt es die Bank, die so breit ist wie drei Hocker, und die neun Hocker große Sitzinsel, die mit und ohne gepolsterte Rückenlehne erhältlich ist. Die neuen, fix montierten Tableaux fügen den Coloq-Inseln und -Bänken zusätzlichen Nutzen hinzu.

Les dimensions carrées du pouf et de la table sont identiques et constituent la trame de la gamme **Coloq**. Sur cette base, il y a la banquette de la largeur de trois poufs, et l'îlot d'assise de la taille de neuf poufs, avec un dossier capitonné en option. Les nouvelles tablettes fixes ajoutent une fonctionnalité supplémentaire aux îlots et banquettes **Coloq**.

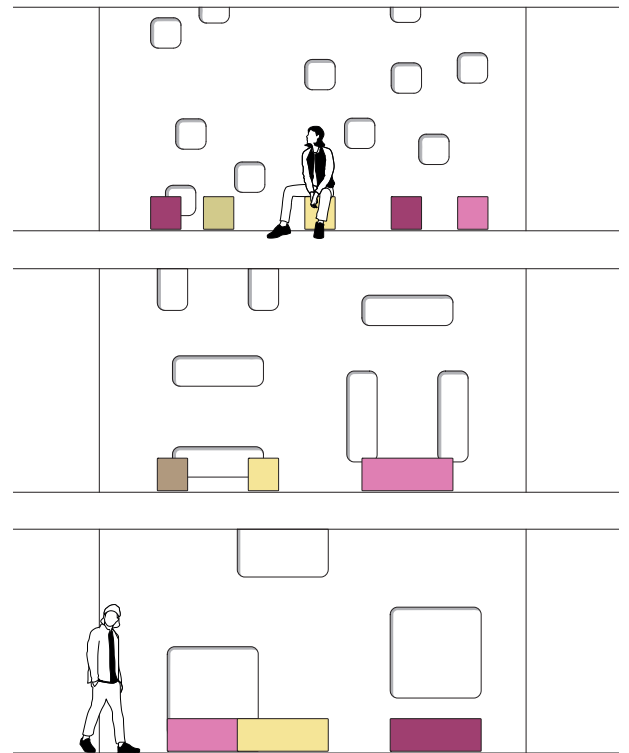

**Entwurf der Reliefwände für 3 Etagen**  
 Dessin des reliefs pour les 3 étages

## Meet the Designer



Carsten Feil und Eve Hartnack

Palma Kunkel Architektur+Design sind seit vielen Jahren als Produktdesigner und Innenarchitekten für Viasit tätig. Das Team aus Carsten Feil und Prof. Eve Hartnack steht hinter dem Gestaltungskonzept der Viasit Soft Seating-Kollektion.

Im Rahmen des Kunst-am-Bau Wettbewerbs für den Neubau des Präklinischen Zentrums für molekulare Signalverarbeitung (PZMS) der Universität des Saarlandes kreierten Palma Kunkel drei Kommunikationszonen. Auf Basis der modularen Coloq-Sitzmöbel von Viasit schufen sie auf drei Etagen bildhafte Orte: Die diversen Farben der Elemente können als Metapher für die verschiedenen Expertisen des

Instituts und den interdisziplinären Austausch verstanden werden. Die Wandreliefs nehmen die Konturen der Sitzmöbel maßgleich ausgeschnitten wieder auf. Diese Wände können im Kontext des Forschungsschwerpunktes des PZMS auch als eine Zellmembran verstanden werden, die Möbel als Proteinbausteine.

Palma Kunkel Architektur + Design œuvrent depuis de nombreuses années comme designers de produits pour Viasit et comme architectes d'intérieur. L'équipe composée de Carsten Feil et du professeur Eve Hartnack est à l'origine du concept d'aménagement de la collection Soft Seating de Viasit.

Sur la base des sièges modulaires Coloq de Viasit, Palma Kunkel a créé trois zones de communication au Centre préclinique de traitement moléculaire des signaux (PZMS) de l'Université de la Sarre, qui suivent toutes un concept cohérent : Des îlots et des poufs modulaires permettent une communication spontanée. Les différentes couleurs des éléments peuvent être comprises comme une métaphore des différentes expertises de l'institut et de l'échange interdisciplinaire. Les couleurs des tissus de revêtement s'inspirent des plantes et des fleurs présentes dans la région. Un relief vertical reprend les contours des meubles d'assise découpés aux mêmes dimensions. Dans le contexte de l'axe de recherche du PZMS, cette paroi peut également être comprise comme une métaphore d'une membrane cellulaire, les meubles comme des éléments constitutifs de protéines.

# Palma Kunkel Architektur + Design



# Repend

**Design: Martin Ballendat**

Was ist Repend? Repend ist ein ergonomischer Konferenz-, Kantinen-, Besucher-, Home Office-, Bistro-, Besprechungsstuhl. Auch an Esszimmertischen wurden seine eleganten Linien schon gesichtet. Die Sitzschale ist in fünf Farben erhältlich.

Repend est un siège ergonomique pour les salles de conférence, la cantine, les zones d'accueil, le home office ou les salles de réunions. Ses lignes élégantes lui permettent également de prendre place autour des tables de salles à manger. Coque d'assise disponible en cinq couleurs.

# Zeitlos

## Indémorable

Repend ist anpassungsfähig und erfüllt jeden Anspruch – vom persönlichen Sitzassistent, der wie ein guter Butler eher im Stillen für Komfort sorgt, bis hin zum mondänen Blickfang. Ihrem Gestaltungswillen sind keine Grenzen gesetzt – mit sieben Untergestellen aus Holz oder Metall, und schier unendlichen Sitz- und Vollpolster-Optionen. Die Sitzschalen aus Polypropylen lassen sich zu 100 % wiederverwenden. Sie sind in fünf Farben erhältlich und lassen sich deshalb besonders gut mit der Solix-Serie kombinieren.

Repend est un siège polyvalent qui répond à toutes les exigences – du siège de collectivité au confort discret à l'accroche-regard sophistiqué dans un espace ouvert. Tout est possible avec un choix de cinq couleurs de coque, sept variantes de piétement et un nombre presque infini d'options d'assise (coussin, coque intérieure capitonnée ...). Les coques en polypropylène sont 100 % recyclables et se combinent particulièrement bien avec la gamme Solix.



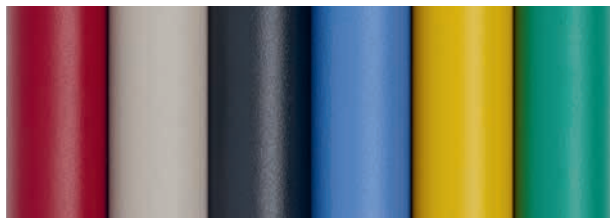

*Eine große Auswahl an Polsterstoffen finden Sie in unseren SAMPLE Katalogen*

*Vous trouverez un grand choix de tissus d'ameublement dans nos catalogues **SAMPLE***

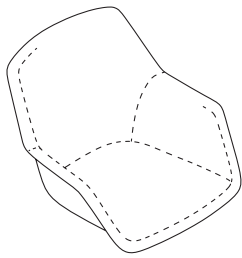

**Vollpolster**  
Intérieur de la coque capitonnée

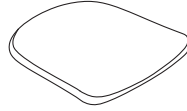

**Sitzpolster**  
Placet d'assise, attache velcro coque

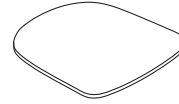

**loses Sitzpad**  
Coussin d'assise amovible

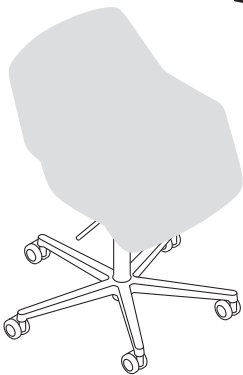
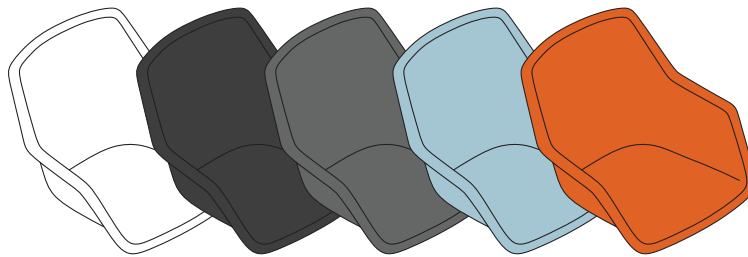

**Fußkreuz mit Rollen**  
Piétement étoile à roulettes

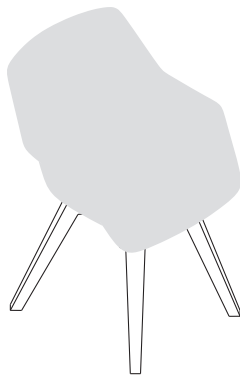

**Vierfuß, Eiche**  
Piétement 4 pieds, bois

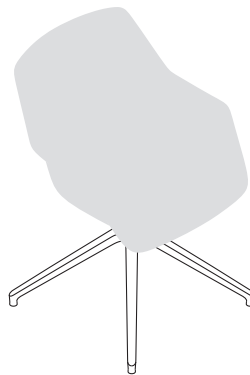

**Alu-Vierfuß mit Gleitern**  
Piétement 4 branches, fonte d'aluminium et patins

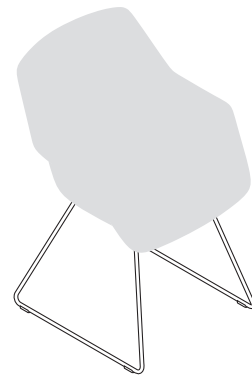

**Kufengestell**  
Piétement traîneau



**Alu poliert**  
Alu poli



**Matt lackiert**  
Chêne laqué, mat



**Alu poliert**  
Alu poli



**Weiß matt**  
Blanc mat

*In sechs weiteren Farben erhältlich!*

*6 autres couleurs disponibles*



# Cloonch

Die Stehhilfe Cloonch bringt Bewegung in den Arbeitsalltag. Sie erlaubt dynamisches Sitzen und Stehen, das dem Rücken guttut. Besonders gut eignet sich der Cloonch als Hocker, für den Einsatz an Stehtischen und als zusätzliche Sitzgelegenheit an höhenverstellbaren Schreibtischen. Cloonch ist komfortabel gepolstert, leicht und stabil. Die elegante Griffflasche aus Leder dient dem Transport und aktiviert die Gasfeder für die Höhenverstellung. Im stabilen Sockel, der den Cloonch rutschfest an seinem Standplatz hält, ist ein ergonomischer, neigbarer Pendelmechanismus verborgen.

Cloonch, le tabouret à assise dynamique avec un capitonnage confortable et une grande plage de réglage en hauteur permet d'alterner facilement la position assise et debout. L'élégante dragonne en cuir permet de le déplacer facilement et actionne également le vérin pour le réglage de la hauteur. Son piétement très stable possède un mécanisme pendulaire ergonomique.

# Beweglich

## Mobile

Der Name „Cloonch“ ist eine Referenz an die Heimat von Viasit. Im Neunkircher rheinfränkischen Dialekt bedeutet „klunschen“ so viel wie „kippen“ oder „schaukeln“.

Le nom « Cloonch » fait référence à la région de Viasit. Dans le dialecte sarrois de Neunkirchen, « klunsch-er » signifie « incliner » ou « basculeur ».







# Drumback

**Design: Martin Ballendat**

Die Drumback-Familie bietet ein umfassendes Sortiment aus Arbeitsplatz-, Besucher- und Konferenzstühlen aus einem Guss, die zahlreiche nationale und internationale Designpreise gewonnen haben. Allen gemeinsam ist die Grundidee, die Vorzüge von Polster- und NetZRückenstühlen in sich zu vereinen. Denn der Bezugsstoff wird beim Drumback – ähnlich wie bei einem Trommelfell – über das Rückenteil aus Polypropylen gespannt. Dadurch erhält man den luftigen Sitzkomfort eines NetZRückens in Verbindung mit der Stabilität einer durchgängigen Rückenschale. Drumback ist eine unserer beliebtesten und erfolgreichsten Produktserien.

Drumback est une gamme complète de sièges de travail, de visiteurs et de sièges de conférence provenant d'un même concept, qui a remporté de nombreux prix de design nationaux et internationaux. Tous les sièges ont en commun l'idée de base de combiner les avantages des sièges à dossier capitonné et des sièges à dossier résille. En effet, un tissu est tendu – tel un tambour – sur le cadre de sa coque en polypropylène. On obtient ainsi le confort et la souplesse d'un dossier en maille tendue avec la stabilité d'un dossier capitonné. Drumback est l'une de nos collections les plus populaires et les plus réussies.



# Tausendsassa

Prêt pour toutes les occasions



Die bequemen, robusten Drumback Konferenzstühle sind das Richtige für die Motivation der Mitarbeiter und den guten ersten Eindruck beim Kunden. Der Sitzbezug in einem Stück in Verbindung mit der harmonisch geschwungenen Sitzschale sorgt für eine elegante optische Linie und einen tollen Sitz.

Confortable et solide, le siège de conférence Drumback est le bon choix pour vos collaborateurs et vos clients. Un tissu tendu recouvre d'un seul tenant l'avant du siège et assure un confort d'assise optimal tout en mettant en valeur la courbure harmonieuse et élégante de sa coque.



*Den Drumback Drehstuhl  
finden Sie in TASK*

Sièges de travail **Drumback** à  
retrouver dans le catalogue **TASK**

# Jeder Schritt zählt

Chaque étape aide

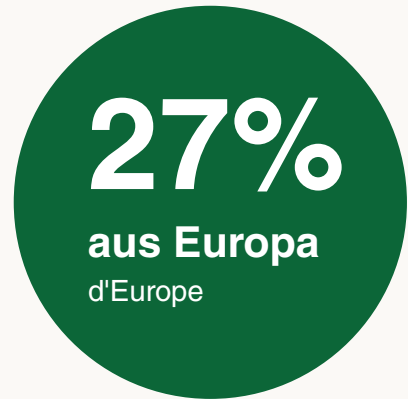

**-25%**



100% l'électricité verte dans la production

Source: Viasit Sustainability Report 2024



**-42%**



42% de réduction en moyenne empreinte CO<sub>2</sub> de produits de 2022 à 2024

**100%**

Recyclingfähigkeit  
der Verpackungen

Recyclabilité de l'emballage

**99%**

Durchschnittliche  
Recyclingfähigkeit  
der Produkte

Recyclabilité moyenne des produits

**90%**

Recyclinggehalt  
der Verpackungen

Contenu recyclé de l'emballage



# Pure

Sein Name ist Programm. Der „Pure“ Lounge Chair steht für pure Eleganz, beste Materialqualität und pures Sitzvergnügen. Seine feinen Linien, die vom Bauhaus inspiriert sind, machen den Pure zur optimalen Wahl für viele Anwendungen: Anspruchsvolle Besprechungszimmer, repräsentative Konferenzräume und gemütliche Lounges. Seit Kurzem macht er auch im Plenarsaal des saarländischen Landtages eine gute Figur.

Un nom qui en dit long : le fauteuil lounge « Pure » est synonyme d'élégance pure, de meilleure qualité de matériau et de pur confort. Ses lignes fines s'inspirent du Bauhaus font du fauteuil Pure le choix idéal pour de nombreux espaces : des salles de réunion sophistiquées, des salles de conférence d'appart et des salons accueillants. Depuis peu, il fait également bonne figure dans le plénum du Landtag sarrois.

# Eleganz und Komfort

Elegance et confort

*hohe Rückenlehne*

Dossier haut



*kurze Rückenlehne*

Dossier bas



*Hocker*

Tabouret / repose pieds



*Loungetisch*

Table basse

Pure ist mit Hilfe seiner verchromten Gasfeder höhenverstellbar. Es gibt ihn auch mit Komfort-Wippmechanik, erhöhter Rückenlehne sowie mit verchromten Armlehnen. Auch ein fünf-armiges, poliertes Fußkreuz aus robustem Alu-Druckguss mit Rollen steht zur Auswahl.

Pure est réglable en hauteur au moyen de son vérin chromé. Il est également disponible avec un mécanisme de confort basculant, deux hauteurs de dossier, des accoudoirs chromés, ainsi qu'un piétement quatre branches avec patins ou roulettes.





# Klikit

Ein formschöner Rahmen aus gebogenem Stahlrohr. Eingeklickte Sitzflächen und Rücken aus haptisch angenehmem Kunststoff (den Rücken gibt es wahlweise auch in Netz): Fertig ist Klikit. Seine klare, filigrane Designlinie kann die italienischen Wurzeln nicht verleugnen. Ob beim Arbeiten, Lernen, Warten, Konferieren oder Wohnen: Klikit macht überall eine richtig gute Figur.

L'assise et le dossier sont simplement clipsés sur un cadre élégant en fil d'acier. Ce design sobre aux lignes filigranes d'inspiration italienne permet à Klikit une multitude d'utilisations: travail, formation, attente, réunion, conférence et habitat.

# Rock'n'roll

## Seating



Klikit ist ohne Aufpreis in weiß, schwarz und grau erhältlich. Beim Basismodell werden Sitz und Rücken aus robustem Polypropylen in einen Stahlrohrrahmen mit Kufengestell eingeklickt. Alternativ steht für den Rücken auch ein Netzbezug zur Verfügung, außerdem optional Sitz- und Rückenpolster, Armlehnen sowie ein Schreibtisch für noch mehr Funktionsvielfalt. Mit Gaslift und Alu-Fußkreuz wird Klikit zum mobilen Schreibtisch- oder Konferenzstuhl. Klikit macht auch als Eventstuhl eine blende Figur. Er ist stapelbar, es gibt eine optionale Reihenverkettung und einen Transportwagen.

La collection Klikit est disponible en blanc, noir ou gris. L'assise et le dossier en polypropylène du modèle de base vient se clipser sur un cadre en fil d'acier avec piétement traîneau. Une version avec un dossier maille complète la gamme et de nombreuses options – dossier et assise capitonnés, piétement cinq branches en aluminium sur roulettes, accoudoirs et tablette écriteiroire rabattable – permettent de répondre à tous les cas de figure. Klikit est le siège parfait lors d'évènements. Il est empilable, dispose de barres enterrangées et d'un chariot de transport en option.

*Sitzpolster optional*  
Assise garnie, en option

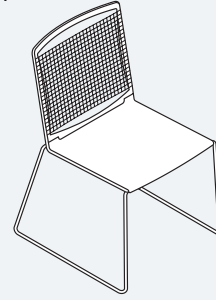
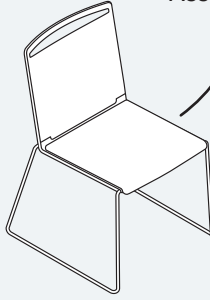
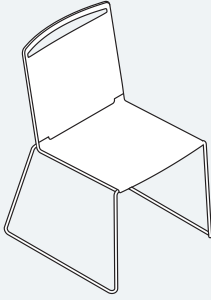

*Schreibtastlar*  
Tablette écrioire, en option

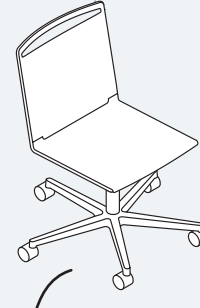
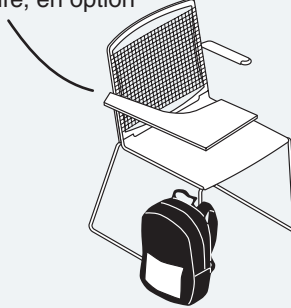
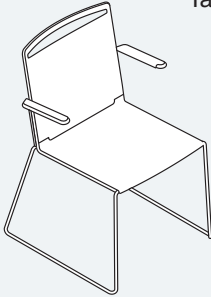

*Netzerücken*  
Dossier résille

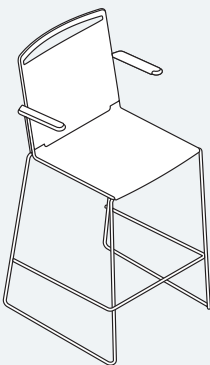
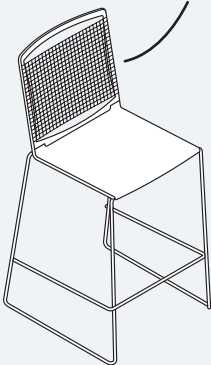

*Drehstuhl mit Rollen*  
Siège sur roulettes

*Traversenbank 2 - 4 Plätze*  
Accueil sur poutre, 2 à 4 places

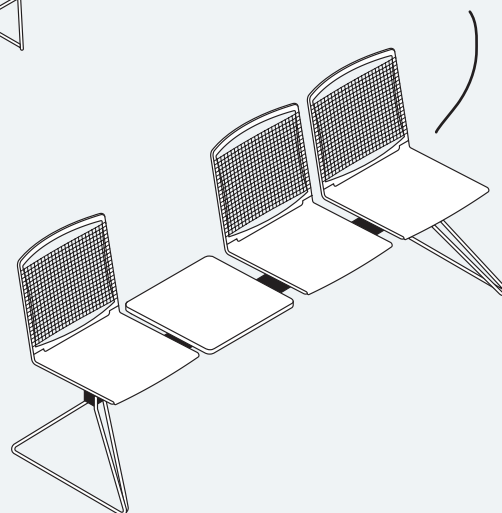



# Linea

## Design: Paul Brooks

Eine klare Form mit vielen praktischen Varianten – das ist das Linea-Programm mit Besucher- und Konferenzstühlen, die mühelos ganz unterschiedliche Anforderungen erfüllen können. Komfortabel und funktional bis ins Detail sorgen sie dafür, dass Ihre Gäste und Geschäftspartner sich wohlfühlen. Gestalten Sie Linea nach Ihren Wünschen und lassen Sie sich von unserer üppigen Auswahl an Bezugstoffen inspirieren!

Une forme claire avec de nombreuses variantes possibles – c'est le programme Linea avec des visiteurs et des sièges de conférence qui peuvent répondre sans effort à des exigences très différentes. Confortables et fonctionnels jusque dans les moindres détails, ils permettent à vos invités et partenaires commerciaux de se sentir à l'aise. Concevez Linea selon vos souhaits et laissez-vous inspirer par notre large sélection de tissus d'ameublement!

# Klare Form

## Forme claire



Ihre Besucher werden sich auf Linea wohlfühlen—ob Vierfuß oder Freischwinger, Netz-, Polster- oder Kunststoffrücken. Der Drehstuhl bietet sich an für den Einsatz im Home Office oder der Studentenbude, oder als mobile Alternative in Besprechungsräumen.

Un confort d'assise inchangé que ce soit sur un siège visiteur Linea à quatre pieds ou à piétement luge, avec un dossier résille, capitonné ou en matière synthétique. Le siège pivotant est idéal pour le home office, les chambres d'étudiants ou les salles de réunion.



*Linea Drehstuhl finden Sie  
in unserem TASK Katalog*  
Siège de travail **Linea** à retrouver  
dans le catalogue **TASK**



# Object

Der Schichtholz-Stuhl Object passt sich in jeder Raumsituation mit seinem schlichten Design optimal allen Gegebenheiten an. Dank der optionalen Reihenverkettung und -nummerierung eignet sich Object auch für Eventbestuhlungen. Sein Unterbau aus Stahl ist stabil, benötigt aber wenig Platz beim Stapeln und Lagern.

Avec son design épuré, la chaise Object en multiplis de hêtre s'adapte de manière optimale à tout type d'espace. Grâce à des barres inter-rangées il est possible de les relier et de les numéroter, faisant ainsi d'Object le siège incontournable pour des événements. Sa structure stable en tube acier prend peu de place lorsqu'elle est empilée et rangée.

# Schlicht und einfach

## Tout simplement

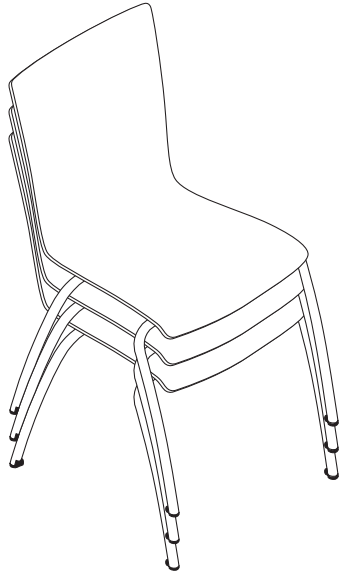

*Schwenkbares Schreibtastlar*

Plateau d'écriture pivotant



*Transportwagen erhältlich!*

Chariot de transport disponible

Praktisch und schick möbelt Object jeden Raum auf, kann aber auch im Handumdrehen schnell und platzsparend gestapelt und verstaut werden. Object zeichnet sich durch hochwertige Schichtholzschalen in Verbindung mit schwarz pulverbeschichteten oder verchromten Metallgestellen aus und kann mit oder ohne Polsterung gewählt werden.

Optional kann Object mit einer Reihenverbindung, einem dreh- und schwenkbaren Schreibtastlar sowie einer aufsteckbaren Sitz- und Reihennummerierung ausgestattet werden.

Pratique et élégante, Object aménage n'importe quelle pièce, mais peut également être empilée et rangée rapidement et de manière peu encombrante. Object se caractérise par des coques en bois stratifié de grande qualité associées à des structures métalliques noires ou chromées. La chaise peut être choisie avec ou sans capitonnage.

De nombreux accessoires en options : barre inter-rangée, tablette écrivain pivotante et rabattable et numérotation amovible des chaises et des rangées.



# Showroom London



**Viasit International Ltd.**  
1-5 Clerkenwell Road  
London EC1M 5PA  
United Kingdom  
london@viasit.com



Unser neuer Showroom in London bietet genügend Platz, um unsere Design-Ideen rund um Bürositzmöbel und Soft Seating zu präsentieren. Gelegen im Herzen von Clerkenwell, dem Büromöbel District Londons, befindet sich der Showroom in einem attraktiven Industrieloft, das eine inspirierende Atmosphäre schafft.

Besuchen Sie uns und lassen Sie sich von unseren innovativen Design-Ideen für moderne Arbeitsumgebungen inspirieren. Wir freuen uns darauf, Sie in unserem neuen Showroom begrüßen zu dürfen!

Notre nouveau showroom à Londres offre suffisamment d'espace pour présenter nos idées de design en matière de sièges de travail et de soft seating. Situé au cœur de Clerkenwell, le district du mobilier de bureau de Londres, le showroom se trouve dans un loft industriel attrayant qui crée une atmosphère inspirante.

Venez nous rendre visite et laissez-vous inspirer par nos idées de design innovantes pour des environnements de travail modernes. Nous nous réjouissons de vous accueillir dans notre nouveau showroom !



# Scope

## Design: Martin Ballendat

Mit Scope hat Designer Martin Ballendat zusammen mit dem Viasit Entwicklungsteam ein innovatives Produkt mit wegweisenden ergonomischen und gestalterischen Eigenschaften geschaffen. Die Besucher- und Konferenzstühle der Serie Scope halten mühelos das hohe Qualitätsniveau, das der vielfach ausgezeichnete Scope-Arbeitsstuhl vorgibt. Sie bilden den angemessenen Rahmen für kultivierte Warteräume und setzen stilvolle Akzente in Konferenzen und Besprechungen. Die charakteristischen Aluminiumprofile geben dem Stuhl sein markantes Gesicht und sind zu 100% recyclingfähig.

Avec Scope, le designer Martin Ballendat et l'équipe de développement de Viasit ont créé un produit innovant doté de caractéristiques ergonomiques au design novateur. Une attention particulière a été apportée à l'esthétique et à la finition des sièges de conférence et visiteurs afin d'être parfaitement assortis au siège de travail haut de gamme Scope, maintes fois primé. Ils offrent un cadre approprié pour les salles d'attente stylées et constituent des accents élégants pour les salles de conférences et de réunions. Les profilés en aluminium – à 100% recyclables – de la structure donnent aux sièges une signature forte.



reddot  
design  
award

# Die Familie

## La gamme

### **Konferenzpartner**

Alle Drehpartner sind als Vierfuß mit Gleitern oder als Fünffuß auf Rollen lieferbar. Die Armlehnen sind in Aluminium-Druckguss gefertigt und poliert. Ein weicher Einleger bietet den Armen eine angenehme Auflage.

### **Vierfuß**

Die NetZRücken verfügen über einen durchgängigen Rahmen ohne sichtbare Verschraubung des Netzträgers. Die Rückenlehne des Partnerstuhls ist über ein sehr wertig ausgeführtes poliertes Aluminiumelement mit dem Gestell verbunden. Die Vierfuß-Stühle lassen sich sowohl mit als auch ohne Armlehnen einfach und bequem stapeln. Der Sitz ist unterseitig mit einer Stapelwanne ausgestattet.

### **Freischwinger**

Für den Scope-Freischwinger hat Viasit eine spezielle Stapelknicktechnik für 3–4 Stühle entwickelt. Der als Stapelwanne ausgeprägte Sitz schützt Stoff und Polsterung; die tragenden Sitzrohre sind in der Sitzwanne bündig eingebettet.

### **Siège de conférence**

Les sièges de conférence sont disponibles avec un piétement étoile à quatre branches et patins ou à cinq branches sur roulettes. Les accoudoirs sont en aluminium poli avec un insert souple pour un soutien confortable des avant-bras.

### **Quatre pieds**

Sur l'arrière du dossier des modèles en maille tendue, les vis ne sont pas visibles. Le dossier est relié à l'assise par une pièce de jonction en aluminium poli. Tous les visiteurs quatre pieds – avec ou sans accoudoirs – peuvent être facilement empilés. Le dessous de l'assise est équipé d'une contre-coque de protection qui protège le tissu lors de l'empilage.

### **Piétement luge**

Pour le visiteur Scope piétement luge, une technique d'empilage spécifique a été développée permettant d'empiler 3 à 4 chaises. Une contre-coque de protection sous l'assise protège le tissu lors de l'empilage.

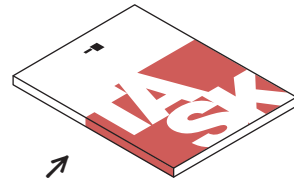

*Den Scope Drehstuhl  
finden Sie in TASK*

Siège de travail **Scope** à retrouver dans le catalogue **TASK**





# F2

## Design: Ralf Umland

Mit seinem schlichten und schönen Design fügt der F2 sich ein und drängt sich nicht auf, sorgt für Komfort im Besprechungsraum, im Empfangsbereich oder in der Wartezone. Designer Ralf Umland versteht es wie kein zweiter, ein ansprechendes Design mit zeitgemäßen ergonomischen Eigenschaften in Einklang zu bringen. Gemeinsam mit unserer Bürostuhl-Kollektion F1, zu der er perfekt passt, empfiehlt sich F2 für ganzheitliche Einrichtungskonzepte. Der F2 folgt einem nachhaltigen Konzept und besteht zu 100% aus Komponenten, die wir auf kurzen Wegen von deutschen Zulieferern beziehen.

Avec son design simple et fluide, le visiteur F2 reste discret. Il offre du confort dans la salle de réunion, l'espace d'accueil ou la zone d'attente. Le designer Ralf Umland sait mieux que quiconque harmoniser un design attrayant avec des caractéristiques ergonomiques contemporaines. Parfaitement assorti à la collection de sièges de travail F1, F2 est recommandé pour les concepts d'aménagement global. Le siège F2 répond à un concept durable, 100% de ses composants sont sourcés auprès de fournisseurs allemands via des circuits courts.

# Der Stuhl für alle Fälle

## Passe-partout

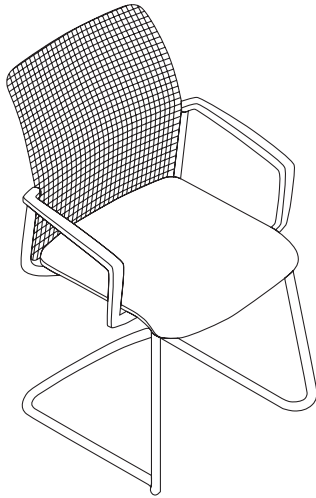

### *Polster- oder Netzerücken*

Dossier capitonné ou résille

### *Rückenlehne kurz oder lang*

Dossier long ou court

### *mit oder ohne Armlehnen*

Avec ou sans accoudoirs

### *Freischwinger oder Vierfuß*

Piètement luge ou 4 pieds

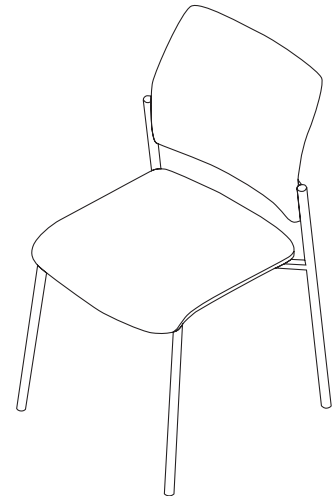

Mit seiner Variantenvielfalt lässt F2 keine Wünsche offen. Netz- oder Polsterrücken, solider Vierfuß oder komfortabler Freischwinger, mit bequemen Armlehnen aus glasfaserverstärktem Polyamid, oder Platz sparend ohne – der F2 lässt sich für alle Eventualitäten ausrüsten. Die Polster-Rückenlehne gibt es in zwei verschiedenen Höhen, und auch das Gestell – im Standard schwarz – kann wertig verchromt oder silberfarbig geliefert werden.

Avec sa variété d'options, F2 ne laisse rien à désirer. Dossier capitonné ou résille, piètement quatre pieds ou une confortable version luge, avec ou sans accoudoirs, ce visiteur peu encombrant s'adapte à tous les projets. Le dossier capitonné est disponible en deux hauteurs et le cadre – noir de série – peut également être proposé dans une finition chromée ou argentée.



*F1 Drehstuhl finden Sie  
in unserem TASK Katalog*

Siège de travail **F1** à retrouver  
dans le catalogue **TASK**



# Toro

## Design: Ralf Umland

Toro – Das ist pure Leidenschaft für hochwertige, natürliche Materialien und beste Verarbeitungsqualität. Toro steht nicht nur für höchsten Komfort, er ist auch nach neusten ergonomischen Erkenntnissen entwickelt worden. Der klassische Taschenfederkern sorgt für optimale Gewichtsverteilung und sensationellen Komfort.

Toro, c'est l'enthousiasme pour les matériaux naturels haut de gamme et une finition optimale. Toro n'est pas seulement synonyme de confort maximal, il a également été développé selon les dernières découvertes en matière d'ergonomie. Des ressorts ensachés assurent un confort d'assise sensationnel.

# Eleganz und Komfort

Elegance et confort



## Rückenbindung

Bras de dossier



**Schwarz hochglanz  
lackiert**

Noir finition laquée



**Weiß hochglanz  
lackiert**

Blanc finition laquée



**Echtholz Nussbaum  
furniert**

Noyer, placage

Seinen Namen verdankt der Toro der markanten Rückenlehnenanbindung, die die Armlehnen integriert. Das Element ist erhältlich in hochwertigem Nussbaum, mattschwarzem CPL, sowie schwarz oder weiß hochglanzlackiert.

Le fauteuil Toro doit son nom à la structure forte et marquante de son dossier qui intègre les accoudoirs. Cet élément est disponible en noyer (placage), noir mat, ainsi qu'en finition laquée noire ou blanche. Le piétement luge confère à ce siège visiteur un confort extrême.

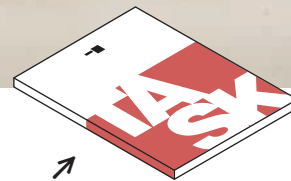

*Den Toro Drehstuhl finden  
Sie in TASK*

Siège de direction **Toro** à retrouver  
dans le catalogue **TASK**

# Viasit weltweit

## Viasit dans le monde

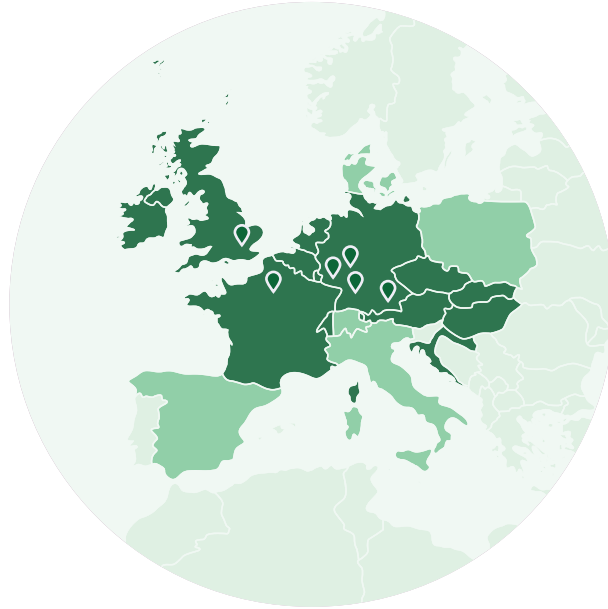

### ■ Viasit Vertrieb & Händlernetz

Viasit et ses distributeurs

### ■ Exklusivimporteur

Importateurs exclusifs

### Showrooms

◆ Viasit Bürositzmöbel GmbH  
Boxbergweg 4  
66538 Neunkirchen  
Tel. +49 (0) 6821 29080  
info@viasit.com

◆ Showroom Frankfurt  
Hanauer Landstr. 186  
60314 Frankfurt/Main  
Tel. +49 (0) 163 290 81 15  
frankfurt@viasit.com

◆ Showroom Stuttgart  
Schönbuchstraße 9  
73765 Neuhausen  
Tel. +49 (0) 163 290 81 16  
stuttgart@viasit.com

◆ Showroom München  
Max-Planck-Straße 10-12  
82223 Eichenau  
Tel. +49 (0) 163 - 2 90 81 14  
muenchen@viasit.com

◆ Viasit International Ltd.  
1-5 Clerkenwell Road  
London EC1M 5PA  
Tel. +44 (0) 20 39 12 64 66  
london@viasit.com

◆ Showroom Paris  
55 rue des Petites Écuries  
75010 Paris  
Tel. +33 (0) 1 40 41 05 88  
paris@viasit.com

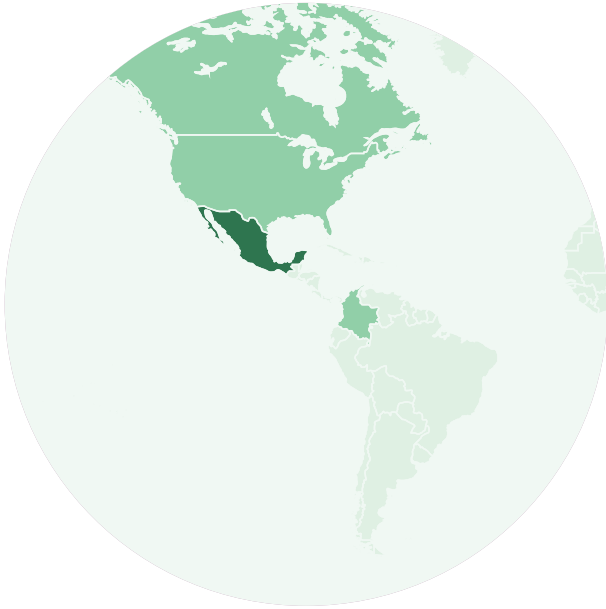

- **Kanada**/Canada
- **U.S.A.**/USA
- **Mexiko**/Mexique
- **Kolumbien**/Colombie

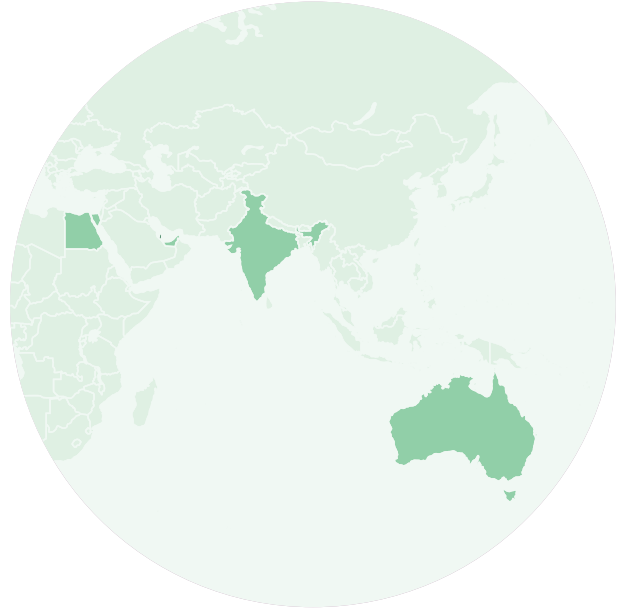

- **Ägypten**/Egypte
- **Vereinigte Arabische Emirate**  
Emirats Arabes Unis
- **Katar**/Qatar
- **Indien**/Inde
- **Australien**/Australie

- **Deutschland**/Allemagne
- **Frankreich**/France
- **Großbritannien**/  
Royaume-Uni
- **Belgien**/Belgique
- **Niederlande**/Pays-Bas
- **Irland**/Irlande

- **Kroatien**/Croatie
- **Österreich**/Autriche
- **Slowenien**/Slovenie
- **Schweiz**/Suisse (F)
- **Tschechien**/  
République Tchèque
- **Ungarn**/Hongrie

- **Dänemark**/Danemark
- **Italien**/Italie
- **Polen**/Pologne
- **Spanien**/Espagne
- **Schweiz**/Suisse (D)
- **Türkei**/Turquie

**Herausgeber/Editeur**  
Viasit Bürositzmöbel GmbH  
Boxbergweg 4  
66538 Neunkirchen  
Deutschland

Viasit International Ltd.  
1–5 Clerkenwell Road  
London EC1M 5PA  
United Kingdom

**www.viasit.com**  
info@viasit.com

**Konzeption, Gestaltung, Art Direction/Conception, design, direction artistique**  
Palma Kunkel Architektur+ Design  
Carsten Feil und Eve Hartnack

**Illustration/ Illustrations**  
Palma Kunkel Architektur+ Design  
Carsten Feil

**Fotografie von Viasit, außer/Photos de Viasit, exceptés**  
Tom Gundelwein 16, 18, 19, 22, 29, 31, 46, 52, 53, 60, 62, 63, 67, 70, 73, 81, 95  
Patrick Neu 14, 15, 49, 56  
Sebastian Knöbber 24, 34  
Fritz Brunier 39  
Leon Hargreaves 76  
Manuela Meyer 1

**Texte/Textes**  
Viasit Marketing

**Druck/Impression**  
Krüger Druck und Verlag, Merzig

**Das für dieses Produkt eingesetzte Recycling-Papier besteht aus 100% Altpapieranteil und ist FSC-zertifiziert.**  
Le papier recyclé utilisé pour cette brochure est composé à 100% de papiers usagés et est certifié FSC.





**Viasit Bürositzmöbel GmbH**  
**Boxbergweg 4**  
**D-66538 Neunkirchen**

**Viasit International Ltd.**  
**1–5 Clerkenwell Road**  
**London EC1M 5PA**  
**United Kingdom**

**www.viasit.com**  
**info@viasit.com**

Member of  **Rat für Formgebung**  
German Design Council



**EMAS**

GEPRÜFTES  
UMWELTMANAGEMENT  
DE-170-00097

